

Kúpna zmluva č. 1/2007
uzavretá podľa § 409a nasl. Zákona č. 513/1991 Zb. (obchodný zákonník)
v znení neskorších zmien a doplnkov

I.
ZMLUVNÉ STRANY

Kupujúci:

Názov organizácie: Ústredný kontrolný a skúšobný ústav poľnohospodársky v Bratislave
Sídlo organizácie: 833 16 Bratislava, Matúškova 21
IČO: 00 156 582
DIČ: 202 102 3026
Bankové spojenie: Štátna pokladnica
Číslo účtu: 00000-7000077309/8180
V zastúpení: Ing. Anna Vitáriusová,
riaditeľka organizácie a vedúca služobného úradu
Zriadený: Rozhodnutím Ministerstva земедělství a výživy v Prahe č. j. II/4-1178/68/23 zo
17.12.1968 a v znení rozhodnutí Ministerstva pôdohospodárstva Slovenskej
republiky č.1246/2007 – 250 zo dňa 07.02.2007

Predávajúci:

Názov organizácie: GALIMPEX – S, s.r.o.
Sídlo organizácie: Vápenka 1, 841 07 Bratislava
IČO: 31 340 431
DIČ: 2020325494
Bankové spojenie: TATRA Banka, a.s.
Číslo účtu: 2622023353/1100
V zastúpení: Ing. Matej Galovič, konateľ spoločnosti
Zápis v OR: v obchodnom registri Okresného súdu Bratislava I. oddiel: s.r.o., Vložka 4182/B

II.
PREDMET ZMLUVY

2.1. Predmetom tejto zmluvy je kúpa motorového vozidla na prepravu tovaru „RENAULT Midlum 190.10“ s valníkovou nadstavbou podľa cenovo - technickej špecifikácie, ktorá tvorí neoddeliteľnú súčasť tejto zmluvy.

III.
CENA A PLATOBNÉ PODMIENKY

3.1. Cena za požadovaný tovar je stanovená v zmysle Zákona NR SR č. 18/1996 Z. z. o cenách v znení neskorších predpisov a vyhlášky MF SR č. 87/1996 Z. z., v znení neskorších predpisov, ktorou sa vykonáva zákon NR SR č.18/1996 Z. z. o cenách v znení neskorších predpisov.

3.2. Cena je stanovená:

cena bez DPH .1 590 000 Sk

19 % DPH 302 100 Sk

cena celkom vrátane DPH 1 892 100 Sk

slovom: -jedenmiliónosemstodevät'desiatdvasícsto slovenských korún-

3.3. V cene sú zahrnuté všetky náklady súvisiace s dodávkou tovaru, cena je stanovená vrátane dopravy a montáže.

3.4. Právo na zaplatenie kúpnej ceny predávajúcemu vzniká riadnym splnením jeho záväzku v mieste dohodnutom v tejto zmluve.

3.5. Platba sa uskutoční po prevzatí a dodaní tovaru na základe vystavenej faktúry, ktorej súčasťou je preberací a odovzdávací protokol potvrdený kupujúcim.

3.6. Splatnosť faktúry je 30 dní odo dňa vystavenia faktúry. Faktúra bude obsahovať všetky náležitosti daňového dokladu v zmysle zákona č. 222/2004 Z. z. v znení neskorších predpisov.

IV.

NADOBUDNUTIE VLASTNÍCKEHO PRÁVA

4.1. Vlastnícke právo k predmetu zmluvy nadobúda kupujúci jeho dodaním , prevzatím a uhradením kúpnej ceny predávajúcemu.

V.

DODACIE PODMIENKY A TERMÍN PLNENIA

5.1. Predávajúci sa zaväzuje dodať predmet zmluvy na dohodnuté miesto plnenia podľa preberacieho a odovzdávacieho protokolu.

Miesto plnenia: kupujúci si prevezme predmet zákazky v sídle predávajúceho

Termín plnenia: do 30.4.2007

5.2. Odovzdanie a prevzatie tovaru bude vykonané poverenými zástupcami kupujúceho a predávajúceho v mieste plnenia. Nebezpečenstvo škody na predmete zmluvy prechádza na kupujúceho v čase, keď predmet zmluvy od predávajúceho prevezme, čo kupujúci potvrdí svojím podpisom na odovzdávacom a preberacom protokole (§455 Obch. zák.).

VI.

SERVISNÉ PODMIENKY

6.1. Predávajúci zabezpečí záručný a pozáručný servis.

I.

ZÁRUČNÉ PODMIENKY A VADNÉ PLNENIE

7.1. Predávajúci sa zaväzuje dodať kupujúcemu tovar vyhovujúci STN. Tovar bude dodaný kompletne so všetkými súčasťami potrebnými k ich prevádzke.

7.2. Predávajúci poskytne bezplatnú záruku na celý predmet plnenia v dĺžke 2 rokov odo dňa prevzatia tovaru uvedeného v preberacom a odovzdávacom protokole. Záruka sa netýka, alebo je obmedzená na 200 000 km

VIII.
NEBEZPEČENSTVO ŠKODY NA TOVARE

8.1. Na nebezpečenstvo škody na tovare platia ustanovenia § 455 Obchodného zákonníka.

IX.
ZMLUVNÉ POKUTY

9.1. V prípade oneskorenia kupujúceho s úhradou faktúry za dodaný tovar je predávajúci oprávnený kupujúcemu vyúčtovať úrok z omeškania vo výške 0,05% z neplatennej čiastky za každý deň omeškania.

9.2. Pri nedodržaní dohodnutého termínu dodania je kupujúci oprávnený vyúčtovať predávajúcemu zmluvnú pokutu vo výške 0,05 % z ceny nedodaného tovaru za každý deň omeškania.

X.
ZÁVEREČNÉ USTANOVENIA

- 10.1. Ďalšie vzťahy neupravené touto zmluvou sa riadia príslušnými ustanoveniami Obchodného zákonníka.
- 10.2. Zmluvu je možné meniť len na základe písomných dodatkov, ktoré sú vyhotovené po vzájomnej dohode obidvoch zmluvných strán.
- 10.3. V prípade, že vzniknú spory vyplývajúce z tejto zmluvy, zmluvné strany ich riešia vzájomnou dohodou alebo súdnou cestou.
- 10.4. Od zmluvy možno odstúpiť v prípadoch, ktoré stanovuje zmluva a § 344 a násl. Obchodného zákonníka po oboznámení druhej strany vopred. Výpovedná doba plynie od nasledujúceho mesiaca od doručenia.
- 10.5. Zmluva je vyhotovená v štyroch rovnopisoch, kde každá zmluvná strana po podpísaní oprávnenými štatutármi dostane po dvoch rovnopisoch.
- 10.6. Zmluvné strany prehlasujú, že si zmluvu prečítali, rozumejú jej, uzatvárajú ju slobodne a bez nátlaku, čo potvrdzujú svojimi podpismi.

V Bratislave, dňa 17.3.2007

GALIMPEX-S, s.r.o.

VÁPENKA č. 1

841 07 BRATISLAVA

ČO: 31340431 IČ DPH: SK2020325494

predávajúci

Ing. Matej Galovič

konateľ spoločnosti

kupujúci

Ing. Anna Vitáriusová

riaditeľka organizácie

a vedúca služobného úradu

Stredný kontrolný a služobný ústav
pomerohospodársky v Bratislave
316 BRATISLAVA, Matúškova 21
16



Pripravil:

Tibor Bedi
Galimpex-S, spol. s r.o.
Tel: +421 264 531 164 Mobile: +421908733622
Fax: +421 264 531 168 Email: bedi@galimpex-s.sk

Na vedomie:

ÚKSÚP

Personalizovaná technická špecifikácia

MIDLUM 190.10 EXTRA LIGHT

C.H.V. 10

C.H.S. 0

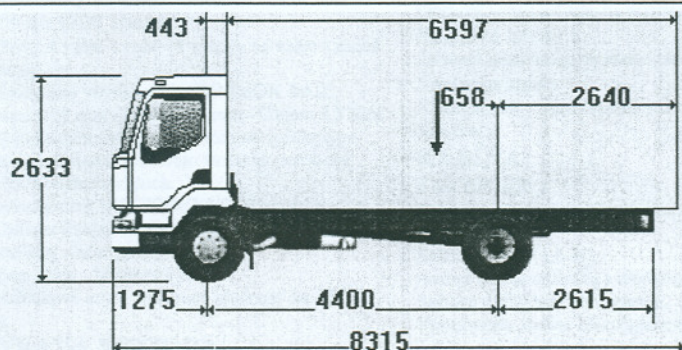

Otáčky motora pri 90 km/h : 1613 ot/min

Rozmery a hmotnosti:

Celková hmotnosť vozidla kg	10000
Maximálne karosovateľná dĺžka (W) mm	6597
Minimálna karosovateľná dĺžka (W) mm	6103
Celkové zaťaženie kg	6239
Hmotnosť podvozka s kabínou kg	3761
Rozdelenie hmotnosti vpredu kg	2708
Rozdelenie hmotnosti vzadu kg	1053
Max. zaťaženie prednej nápravy kg	4000
Max. zaťaženie zadnej nápravy kg	7000
Maximálna dĺžka zadného previsu (X) mm	2640
Minimálna dĺžka zadného previsu (X) mm	2146
Max. vzdialenosť ťažiska nadstavby pri max.zat.(Y) mm	906
Ťažisko nadstavby Min (Y) mm	658
Maximálna dĺžka vozidla (Z) mm	8315
Minimálna dĺžka vozidla (Z) mm	7821
Zástavba kabíny (B) mm	443
Rázvor (F) mm	4400
Dĺžka zadného previsu (N) mm	2615
Dĺžka podvozka s kabínou (A) mm	8290
Výška nezaťaženého podvozka os sériov. pneu. (H2) mm	878
Výška zaťaženého podvozka so sériovými pneu. (H2) mm	772
Výška strechy/zem nezaťažené (O) mm	2633
Predný previs (H) mm	1275
Šírka kabíny cez blatníky mm	2140
Rozchod predných kolies (V1) mm	1804
Rozchod vzadu mm	1733
Šírka pri zadných kolesách mm	2261
Svetlá výška vpredu mm	188
Svetlá výška vzadu mm	177
Šírka rámu vpredu mm	850
Šírka rámu vzadu mm	850
Obrysový polomer zatočenia mm	8110

Táto tabuľka berie v úvahu hmotnosti vybraných opcí. Krome pro Master RENAULT TRUCKS., kóty karosovateľnosti zostávajú ako u základného modelu.

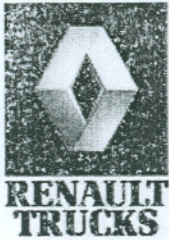

Prípravil:

Tibor Bedi
Galimpex-S, spol. s r.o.
Tel: +421 264 531 164 Mobile: +421 908 733 622
Fax: +421 264 531 168 Email: bedi@galimpex-s.sk

Na vedomie:

ÚKSÚP

2 zakladacie klíny.

PRUŽENIE

Vpredu :

Predné parabolické listové pruženie.
Tlmiče upevnené v prednej osi (jednoduchá výmena)
Stabilizátor.

Vzadu :

Zadné parabolické listové pruženie.
Stabilizátor.
Teleskopické tlmiče.

PALIVOVÁ NÁDRŽ

Hlavná oceľová nádrž: 200 l. (predstavuje 168 kg nafty).

Nádrž umiestnená vpravo.
Uzamykací plastový uzáver nádrže.
Bez predohrevu paliva.

AdBlue:

Plastová nádrž AdBlue 20 L pre objemy paliva menšie alebo rovné ako 200 litrov.

ŠTANDARDNÁ VÝBAVA

Elektronický obmedzovač rýchlosti (90 km/hod).
Bočný výfuk (s výstupom vnútri podvozka).
Systémy úpravy SCR.
Palubná výbava.
Hydraulický zdvihák - Sada náradia.
Výstražný trojuholník.
Bzučiak zaradenia spiatočky.

KAROSÉRIA

Úchytné pätky.
Dodávka najnutnejšie pripevňovacieho materiálu (skrutky a matice) na uchytenie nadstavby.
Predpríprava pre elektronickú skrinku prepojenia nadstavbára.
Predpríprava pre bočné osvetlenie vozidla.

Poznámka: Výrobca si vyhradzuje právo zmeny charakteristík bez predchádzajúceho upozornenia. Zmeny nemôžu byť uskutočnené bez našich plánov. Nezmluvný dokument