

063/02/52

Meno predajcu: Martin Žák
ID kód predajcu DS000P0057

Zmluva o poskytovaní elektronickej komunikačnej služby

Hlasová Virtuálna Privátna Sieť

uzatvorená medzi nasledovnými zmluvnými stranami

Orange Slovensko, a.s.

Prievozská 6/A, 821 09 Bratislava

IČO: 35697270

DIČ: 2020310578

IČDPH SK2020310578

zastúpená: Ing. Pavol Lančarič, PhD., generálny riaditeľ

bankové spojenie: Tatra banka, a.s.

číslo účtu: 2623005720/1100

zapísaná v Obchodnom registri Okresného súdu Bratislava I, oddiel Sa vložka číslo 1142/B

(ďalej len „spoločnosť Orange“)

na jednej strane a

Správa zariadení Úradu vlády SR

Nám. Slobody 1, 811 06 Bratislava

IČO: 002895

IČDPH: -

zastúpená: Ing. Oľga Kolesárová, riaditeľka

bankové spojenie: Štátna pokladnica

číslo účtu: 70000060275/8180

ďalej len „Účastník“

na druhej strane

Spoločnosť Orange a Účastník (ďalej spoločne aj ako „zmluvné strany“) sa dohodli podľa § 269 ods. 2 Obchodného zákonníka v platnom znení v spojení s § 43 a nasl. zákona č. 610/2003 Z.z. o elektronickej komunikácii v platnom znení (ďalej len „Zákon“) na uzavretí tejto Zmluvy o poskytovaní elektronickej komunikačnej služby Hlasová Virtuálna Privátna Sieť (ďalej len „Zmluva“) za nižšie uvedených podmienok.

Článok 1

Vymedzenie základných pojmov

1. „Pripojenie“ je súhrn technických a sieťových prostriedkov zabezpečujúcich prenos hlasu a dát z verejnej telefónnej siete Účastníka do elektronickej komunikačnej siete spoločnosti Orange. Pripojenie umožňuje realizovať Účastníkovi priame volania z jeho verejnej telefónnej siete do elektronickej komunikačnej siete spoločnosti Orange a umožňuje realizovať elektronickej komunikačnej službu Hlasová Virtuálna Privátna Sieť so začlenením PABX a medzinárodné spojenie z pevnej siete.
2. „Hlasová Virtuálna Privátna Sieť“ (ďalej len „HVPS“) je v zmysle tejto Zmluvy osobitná elektronickej komunikačná služba umožňujúca poskytovanie homogénneho technického, technologického prostredia a zvýhodnenej cenovej úrovne volaní. Služba HVPS vytvára uzavretú skupinu koncových telekomunikačných zariadení využívajúcich elektronickej komunikačnej služby spoločnosti Orange poskytované prostredníctvom verejných telefónnych sietí spoločnosti Orange a prostredníctvom SIM kariet spoločnosti Orange registrovaných na Účastníka (služba HVPS sa neposkytuje prostredníctvom SIM kariet, ktorých prostredníctvom Účastník užíva predplatenú elektronickej komunikačnej službu PRIMA) a pobočiek Účastníka (t.j. staníc pripojených na privátnu pobočkovú ústredňu Účastníka ďalej len „PABX“ integrovanú do HVPS). Technická špecifikácia HVPS a jednotlivých technických zariadení nevyhnutných pre jej poskytovanie, vrátane spôsobu Pripojenia, Identifikácie Bodov pripojenia sú uvedené v Prílohe č. 1 tejto Zmluvy, úprava práv a povinností spoločnosti Orange a Účastníka, ktorého PABX v zmysle tejto Zmluvy spoločnosť Orange pripojí k svojej verejnej elektronickej komunikačnej sieti, pri procesoch spojených s nahlasovaním a odstraňovaním porúch a závad Pripojenia sú uvedené v Prílohe č. 3 tejto Zmluvy. Doplnkové služby poskytované s HVPS sú uvedené v bode 3 tohto článku. HVPS môže pozostávať z Etapy I. a Etapy II.
 - a) „Zatvorená verzia HVPS / v texte Zmluvy aj ako Etapa I.“ - pre potreby tejto Zmluvy sa Etapou I. rozumie elektronickej komunikačnej služba umožňujúca poskytovanie homogénneho technického, technologického prostredia a zvýhodnenej cenovej úrovne volaní medzi SIM kartami spoločnosti Orange registrovanými na Účastníka (t.j. pre uzavretú skupinu mobilných telefónov a prípadne iných obdobných koncových telekomunikačných zariadení, v ktorých sú zapojené SIM karty zahrnuté do zatvorenej verzie HVPS). Predmetná elektronickej komunikačnej služba sa poskytuje prostredníctvom verejných telefónnych sietí spoločnosti Orange a prostredníctvom SIM kariet spoločnosti Orange registrovaných na Účastníka. Do zatvorenej verzie HVPS nie je zahrnutá PABX a nie je v jej rámci poskytované Pripojenie verejnej telefónnej siete Účastníka.
 - b) „Otvorená verzia HVPS / v texte Zmluvy aj ako Etapa II.“ - pre potreby tejto Zmluvy sa Etapou II. rozumie elektronickej komunikačnej služba umožňujúca poskytovanie homogénneho technického, technologického prostredia a zvýhodnenej cenovej úrovne volaní medzi SIM kartami spoločnosti Orange registrovanými na Účastníka a PABX spoločnosti Orange (t.j. pre uzavretú skupinu mobilných telefónov a prípadne iných obdobných koncových telekomunikačných zariadení, v ktorých sú zapojené SIM karty zahrnuté do HVPS a pobočiek v rámci PABX). Predmetná elektronickej komunikačnej služba sa

poskytuje prostredníctvom verejných telefónnych sietí spoločnosti Orange a prostredníctvom SIM kariet spoločnosti Orange registrovaných na Účastníka a PABX Účastníka.

3. V súvislosti s poskytovaním HVPS poskytuje spoločnosť Orange Účastníkovi nasledujúce doplnkové verejné elektronické komunikačné služby, ktoré sú poskytované na základe tejto Zmluvy a príslušných zmlúv o pripojení, pričom sa na ich poskytovanie primerane vzťahujú ustanovenia Všeobecných podmienok spoločnosti Orange Slovensko, a. s. na poskytovanie verejnej telefónnej služby. Služby uvedené v písmenách a), b) a e) sú aktivované automaticky a služby c) a d) na základe žiadosti Účastníka.

a) Súkromný číslovací plán

Účastník dostane možnosť využívať súkromný číslovací plán, ktorý bude implementovaný do infraštruktúry Účastníka v súlade s jeho existujúcim číslovacím plánom. Číslovací plán bude Účastníkom verifikovaný. Každá zo SIM kariet spoločnosti Orange registrovaných na Účastníka bude pre uzatvorenú skupinu SIM kariet (a ich koncových užívateľov) reprezentovaný krátkym číslom zo súkromného číslovacieho plánu Účastníka a dlhým číslom prideleným pri aktivácii SIM karty.

b) Obmedzenie odchádzajúcich volaní

Účastník má možnosť definovať parametre pre využívanie SIM kariet ich koncovými užívateľmi (t.j. najmä zamestnanci Účastníka). Účastník má možnosť obmedzovať jednotlivých koncových užívateľov, určovať parametre pre využívanie SIM kariet registrovaných na Účastníka vrátane limitácie ich využívania. Parametre využívania SIM kariet je možné definovať prostredníctvom príslušnej internetovej aplikácie umiestnenej na stránke spoločnosti Orange.

c) Smerovanie do náhradných lokalít v prípade, že hovor nie je zodpovedaný alebo linka je obsadená – HUNTING LIST

Presmerovanie hovorov na Účastníkom definované telefónne čísla v prípade, že hovor nie je zodpovedaný za presne špecifikovaný čas, alebo je volaná stanica obsadená. Pri aktivácii tejto služby Účastník stratí možnosť využívať službu PRESMEROVANIE HOVOROV, štandardne poskytovanú k bežnému účastníckemu programu, túto službu nahradí služba Hunting list. Táto služba nie je pri aktivácii služby HVPS povinná pre celú komunikačnú skupinu. Je možné ju aktivovať, prípadne deaktivovať samostatne pre každú SIM kartu zahrnutú do HVPS.

d) Súhrnná faktúra za služby

V rámci HVPS má Účastník možnosť dostávať iba jednu faktúru za všetky verejné elektronické komunikačné služby poskytované pre Účastníka spoločnosťou Orange na základe Zmluvy a príslušných zmlúv o pripojení. Opačnou alternatívnou riešením je, že Účastník bude dostávať detailné faktúry pre každú SIM kartu (koncového užívateľa) v rámci uzatvorenej verzie HVPS (t.j. mimo koncových bodov PABX). Je možné tieto dve alternatívy kombinovať.

e) Pripojenie

Podmienky Pripojenia sietí sú definované v tejto Zmluve. V prípade, že takéto Pripojenie je vytvorené, potom služby súkromný číslovací plán a súhrnná faktúra za verejné elektronické komunikačné služby sa vzťahujú aj na pobočky, ktoré sú súčasťou neverejnej elektronickej komunikačnej siete Účastníka.

4. „Bod pripojenia“ znamená koncový bod vo verejnej telefónnej sieti prevádzkovej spoločnosťou Orange, v ktorom je neverejná telefónna sieť Účastníka pripojená na verejnú telefónnu sieť spoločnosti Orange, a cez ktorý môžu byť hovory prenášané z jednej siete do druhej. Bod pripojenia je bodom rozhrania medzi týmito dvoma sieťami.

**Článok 2
Predmet Zmluvy**

1. Zmluvné strany sa dohodli na nasledovnom Predmete tejto Zmluvy, ktorým je (i) záväzok spoločnosti Orange poskytovať Účastníkovi po dobu platnosti a účinnosti Zmluvy HVPS ako aj doplnkové verejné elektronické komunikačné služby za ceny dohodnuté v Zmluve; (ii) záväzok Účastníka uhradiť spoločnosti Orange včas a riadne cenu za využívanie HVPS ako aj za doplnkové verejné elektronické komunikačné služby (ďalej sa pod pojmom „HVPS“ rozumejú aj doplnkové verejné elektronické komunikačné služby podľa článku 1 bodu 3 Zmluvy), ktoré mu bude spoločnosť Orange poskytovať po dobu platnosti a účinnosti tejto Zmluvy a zotrvať po celú túto dobu ako Účastník týchto služieb podľa Zákona, na základe Zmluvy a uzavretých zmlúv o pripojení; (iii) záväzok Účastníka dodržiavať Zásady správneho využívania Služieb uvedené v článku 9 tejto Zmluvy (ďalej aj ako „Zásady“). Zmluvné strany berú na vedomie a súhlasia s tým, že pripojenie PABX Účastníka do verejnej telefónnej siete spoločnosti Orange bolo zriadené a realizované pred podpisom tejto zmluvy na základe Zmluvy o HVPS uzavretej medzi spoločnosťou Orange a Úradom vlády SR ako účastníkom (zmluva zo dňa 22.11.2005), pričom Dohodou o hromadnom prevode práv a povinností pri využívaní elektronických komunikačných služieb zo dňa 7.11.2008 došlo k prevodu práv a povinností Úradu vlády SR ako pôvodného účastníka z uvedenej Zmluvy o HVPS na Správu zariadení Úradu vlády SR ako nového účastníka. Platnosť Zmluvy o HVPS zo dňa 22.11.2005 zanikne ku dňu platnosti tejto zmluvy (čl. 11 bod 1).
2. Pokiaľ sa zmluvné strany výslovne nedohodnú inak (na platnosť tejto dohody je potrebná písomná forma), v prípade aktivácie ďalších SIM kariet pre Účastníka zo strany spoločnosti Orange po podpise tejto Zmluvy bude pre tieto SIM karty registrované na Účastníka bez ďalšieho poskytovaná HVPS za predpokladu poskytnutia potrebnej súčinnosti zo strany Účastníka. Za potrebnú súčinnosť Účastníka v zmysle tohto bodu sa považuje najmä riadne vyplnenie formulárov, vybavovanie aktivácie, pokiaľ sa so spoločnosťou Orange nedohodlo inak, výhradne cez zamestnanca spoločnosti Orange alebo jej zástupcu, ktorý bol pre Účastníka osobitne pridelený spoločnosťou Orange, dodržanie ustanovení tejto Zmluvy a príslušnej zmluvy o pripojení zo strany Účastníka a pod.

3. Predmetom tejto Zmluvy sú aj osobitné podmienky pre získanie zľavy z cien jednotlivých koncových telekomunikačných zariadení pre Účastníka.

Článok 3

Práva a povinnosti spoločnosti Orange a Účastníka

1. Spoločnosť Orange sa zaväzuje zriadiť Pripojenie v rozsahu podľa jeho technickej špecifikácie, tak, ako je podrobne uvedená v Prílohe č. 1, vrátane dohodnutých počtov Bodov pripojenia a ich prenosových kapacít v lehote najneskôr do piatich mesiacov od nadobudnutia platnosti a účinnosti tejto Zmluvy. Spoločnosť Orange sa zaväzuje poskytovať HVPS za podmienok definovaných v tejto Zmluve.
2. Účastník je povinný poskytnúť spoločnosti Orange za účelom zriadenia Pripojenia všetku potrebnú súčinnosť, a to najmä ale nielen umožniť spoločnosti Orange resp. jej pracovníkom alebo dodávateľom prístup do tých objektov a zariadení, ku ktorým bude mať vlastnícke alebo iné dispozičné oprávnenie na ich užívanie, a v ktorých budú umiestnené technické zariadenia nevyhnutné na poskytovanie HVPS. Účastník je povinný poskytnúť spoločnosti Orange všetku potrebnú súčinnosť aj v ostatných prípadoch, keď je táto súčinnosť potrebná na zriadenie alebo poskytovanie HVPS. V prípade, že Účastník bude v omeškaní s poskytnutím potrebnej súčinnosti spoločnosti Orange tak, ako je vyššie uvedené, spoločnosť Orange je oprávnená posunúť termín zriadenia Pripojenia a zahájenia poskytovania HVPS podľa bodu 1. tohto článku o dobu, počas ktorej je Účastník v omeškaní s poskytnutím potrebnej súčinnosti bez toho, aby sa to považovalo za porušenie akejkoľvek povinnosti spoločnosti Orange podľa tejto Zmluvy. Obdobne platí ustanovenie predchádzajúcej vety aj v iných prípadoch neposkytnutia súčinnosti.
3. Účastník sa ďalej zaväzuje (i) využívať HVPS počas doby platnosti tejto Zmluvy a v súlade s dohodnutými podmienkami; (ii) uhrádzať cenu za využívanie HVPS a (iii) dodržiavať Zásady správneho využívania Služieb uvedené v článku 9 tejto Zmluvy.
4. V prípade riadneho splnenia povinností Účastníka podľa tejto Zmluvy, a to najmä ale nielen povinnosti podľa bodu 2. tohto článku a za predpokladu, že všetky SIM karty registrované na Účastníka sú ku dňu podpisu tejto Zmluvy aktivované pre poskytovanie verejných telefónnych služieb v elektronických komunikačných sieťach spoločnosti Orange, vykoná spoločnosť Orange všetky úkony potrebné na poskytovanie Etapy I. a začne poskytovať Etapu I. pre všetky SIM karty registrované na Účastníka ku prvému dňu zúčtovacieho obdobia nasledujúceho po zúčtovacom období, v ktorom Zmluva nadobudla platnosť za predpokladu, že medzi dňom platnosti Zmluvy a prvým dňom nasledujúceho zúčtovacieho obdobia je minimálne päť (5) pracovných dní. V prípade, ak je medzi dňom platnosti tejto Zmluvy a prvým dňom nasledujúceho zúčtovacieho obdobia menej ako päť (5) pracovných dní, začne spoločnosť Orange poskytovať Etapu I. až k prvému dňu ďalšieho zúčtovacieho obdobia. Ustanovenia tohto bodu sa použijú len v prípade, že vykonanie uvedených úkonov nebolo vykonané pre dňom podpisu tejto Zmluvy (čl. 2 bod 1).
5. Spoločnosť Orange začne najneskôr v lehote podľa bodu 1 tohto článku testovaciu prevádzku / testovanie Etapy II. Po ukončení testovacej prevádzky/testovania v zmysle predchádzajúcich bodov a uvedení HVPS (Etapu I. a Etapu II.) do plnej funkčnej prevádzky vyhotovia strany Zmluvy o tejto skutočnosti písomný záznam - Akceptačný list. V prípade, že testovanie preukáže prevádzkyschopnosť HVPS, Účastník je povinný podpísať Akceptačný list. Ak testovanie HVPS preukázalo jej prevádzkyschopnosť a Účastník odmietne podpísať Akceptačný list, považuje sa HVPS za plne funkčne prevádzkyschopnú v zmysle druhej vety tohto bodu a zároveň nastávajú účinky, ako keby k podpísaniu Akceptačného listu došlo. Ustanovenia tohto bodu sa použijú len v prípade, že vykonanie uvedených úkonov nebolo vykonané pre dňom podpisu tejto Zmluvy (čl. 2 bod 1).
6. Účastník sa zaväzuje, že bude mať najneskôr do konca druhého zúčtovacieho obdobia odo dňa, v ktorý nadobudne platnosť táto Zmluva (za jedno zúčtovacie obdobie sa pre účely tohto ustanovenia považuje aj časť zúčtovacieho obdobia odo dňa, v ktorý nadobudla platnosť táto Zmluva do posledného dňa zúčtovacieho obdobia prideleného spoločnosťou Orange Účastníkovi), a po celý zvyšok doby platnosti tejto Zmluvy aktivovaných spolu neustále minimálne 160 SIM kariet spoločnosti Orange registrovaných na Účastníka, pre ktoré sa poskytuje na základe tejto Zmluvy služba HVPS.
7. Zmluvné strany sa dohodli, že v prípade, ak Účastník poruší svoju povinnosť uvedenú v článku 4 bode 3 prvej vety tejto Zmluvy, takým spôsobom, že celkový obrat všetkých ním využívaných služieb poskytovaných spoločnosťou Orange na základe tejto Zmluvy a jednotlivých zmlúv o pripojení, predmetom ktorých je poskytovanie verejnej telefónnej služby, bude nižší, ako je dohodnuté v uvedenom ustanovení (čl. 4 bod 3), o viac ako 10 % z dohodnutého obratu, a to minimálne v dvoch za sebou nasledujúcich zúčtovacích obdobiach alebo minimálne v troch zúčtovacích obdobiach (ktoré nemusia nasledovať za sebou) celkovo, je spoločnosť Orange oprávnená aktivovať na všetkých SIM kartách registrovaných na Účastníka účastnícky program Paušál 120 (v prípade, že už v tomto období nebude spoločnosť Orange tento účastnícky program poskytovať resp. ponúkať, tak je spoločnosť Orange oprávnená aktivovať najbližší vyšší účastnícky program podľa výšky mesačného poplatku). V prípade, že má Účastník so spoločnosťou Orange uzavretý dodatok k zmluve o pripojení (ďalej tiež „akciový dodatok“), na základe ktorého je povinný po dobu uvedenú v tomto dodatku (ďalej tiež „doba viazanosti“) užívať verejné telefónne služby poskytované mu spoločnosťou Orange prostredníctvom SIM karty registrovanej na Účastníka výhradne v rámci tých účastníckych programov, ktoré sú stanovené týmto dodatkom a u každého z týchto účastníckych programov je vyšší mesačný poplatok ako mesačný poplatok pri účastníckom programe Paušál 120, je tiež spoločnosť Orange v prípade porušenia povinnosti uvedenej v článku 4 bode 3 prvej vety spôsobom podľa predchádzajúcej vety oprávnená aktivovať Účastníkovi na SIM karte, prostredníctvom ktorej je Účastník povinný plniť uvedenú povinnosť stanovenú v akciovom dodatku, najnižší hlasový účastnícky program (podľa výšky mesačného poplatku) z tých účastníckych programov, v rámci ktorých je Účastník v zmysle ustanovení akciového dodatku povinný užívať verejné telefónne služby poskytované mu spoločnosťou Orange po dobu viazanosti.
8. Zmluvné strany sa dohodli, že v prípade, ak Účastník poruší svoju povinnosť uvedenú v bode 6 tohto článku, takým spôsobom, že množstvo SIM kariet spoločnosti Orange registrovaných spolu na Účastníka uvedené v bode 6 tohto článku, ktoré je Účastník povinný od termínu uvedeného v bode 6 mať aktivované, bude nižší, ako je dohodnuté v bode 6, o viac ako 10 % z dohodnutého počtu, a to minimálne v dvoch za sebou nasledujúcich zúčtovacích obdobiach alebo minimálne v troch zúčtovacích obdobiach (ktoré nemusia nasledovať za sebou) celkovo, je spoločnosť Orange oprávnená aktivovať na všetkých SIM kartách registrovaných na Účastníka účastnícky program Paušál 120 (v prípade, že už v tomto období nebude spoločnosť Orange tento účastnícky program poskytovať resp. ponúkať, tak je spoločnosť Orange oprávnená aktivovať najbližší vyšší

účastnícky program podľa výšky mesačného poplatku). V prípade, že má Účastník so spoločnosťou Orange uzavretý akciový dodatok k zmluve o pripojení, na základe ktorého je povinný po dobu viazanosti užívať verejné telefónne služby poskytované mu spoločnosťou Orange prostredníctvom SIM karty registrovanej na Účastníka výhradne v rámci tých účastníckych programov, ktoré sú stanovené tomto akciovom dodatku a u každého z týchto účastníckych programov je vyšší mesačný poplatok ako mesačný poplatok pri účastníckom programe Paušál 120, je tiež spoločnosť Orange v prípade porušenia povinnosti uvedenej v bode 6 tohto článku spôsobom podľa predchádzajúcej vety oprávnená aktivovať Účastníka na SIM karte, prostredníctvom ktorej je Účastník povinný plniť uvedenú povinnosť stanovenú v akciovom dodatku, najnižší hlasový účastnícky program (podľa výšky mesačného poplatku) z tých účastníckych programov, v rámci ktorých je Účastník v zmysle ustanovení akciového dodatku povinný užívať verejné telefónne služby poskytované mu spoločnosťou Orange po dobu viazanosti.

9. Zmluvné strany sa dohodli, že Účastník nebude užívať služby, ktoré mu spoločnosť Orange poskytne na základe tejto Zmluvy a príslušných zmlúv o pripojení inak, ako len pre svoju vlastnú potrebu, najmä že nebude poskytovať tieto služby odplatne alebo bezodplatne iným osobám alebo sprostredkovať ich poskytovanie iným osobám (za iné osoby sa na účely tejto zmluvy nepovažujú zamestnanci Účastníka ani ďalšie fyzické osoby spolupracujúce s Účastníkom pri plnení jeho úloh a zamestnanci Úradu vlády SR) bez predchádzajúceho písomného súhlasu spoločnosti Orange. Porušenie v predchádzajúcej vete uvedenej povinnosti Účastníka sa považuje za podstatné porušenie Zmluvy zo strany Účastníka a spoločnosť Orange je v prípade takéhoto porušenia Zmluvy oprávnená odstúpiť od Zmluvy alebo prerušiť či obmedziť poskytovanie služieb podľa tejto Zmluvy a zmlúv o pripojení Účastníka alebo uskutočniť opatrenia uvedené v bode 8 tohto článku na všetkých SIM kartách registrovaných na Účastníka (aktivácia Paušálu 120 resp. iného tam uvedeného účastníckeho programu na SIM kartách registrovaných na Účastníka).
10. Účastník sa zaväzuje, že zabezpečí, aby priemerný obrát ním využívaných služieb poskytovaných im spoločnosťou Orange na základe tejto Zmluvy a jednotlivých zmlúv o pripojení pripadajúci na jednu SIM kartu spoločnosti Orange registrovanú na Účastníka (ďalej len „ARPU na jednu SIM kartu“) dosiahol v každom zúčtovacom období sumu minimálne 600 SKK bez DPH, slovom šesťsto slovenských korún bez DPH [19,92 EUR bez DPH, slovom devätnásť eur a deväťdesiatdva centov bez DPH]. ARPU na jednu SIM kartu sa vypočíta ako podiel celkového obrátu všetkých Účastníkom využívaných služieb poskytovaných mu spoločnosťou Orange na základe tejto Zmluvy a jednotlivých zmlúv o pripojení prostredníctvom všetkých tých SIM kariet spoločnosti Orange registrovaných na Účastníka, prostredníctvom ktorých je mu poskytovaná služba HVPS, a počtu SIM kariet spoločnosti Orange registrovaných na Účastníka, prostredníctvom ktorých je mu poskytovaná služba HVPS. Porušenie záväzku Účastníka zabezpečiť v každom zúčtovacom období ARPU na jednu SIM kartu vo výške podľa prvej vety tohto bodu sa považuje za podstatné porušenie Zmluvy zo strany Účastníka v prípade, ak k porušeniu tohto záväzku dôjde vo viac ako dvoch po sebe nasledujúcich zúčtovacích obdobiach alebo v úhrne vo viac ako štyroch zúčtovacích obdobiach počas platnosti tejto Zmluvy, pričom v takomto prípade je spoločnosť Orange oprávnená odstúpiť od Zmluvy alebo u všetkých SIM kariet, prostredníctvom ktorých poskytuje Účastníkovi službu HVPS, vykonať opatrenia uvedené v bode 8 tohto článku (t.j. aktivácia Paušálu 120 resp. iného tam uvedeného účastníckeho programu na SIM kartách registrovaných na Účastníka).
11. Zmluvné strany sú si vedomé, že uplatnením práva spoločnosti Orange aktivovať Účastníka namiesto dovtedy aktivovaných účastníckych programov na SIM kartách Paušál 120 resp. iný program uvedený v bodoch 7 a/alebo 8 tohto článku nie je dotknutá žiadna z povinností Účastníka uvedených v bodoch 6, 9 a 10 tohto článku ani povinností uvedených v článku 4 bode 3 a článku 8 bode 3 tejto Zmluvy.

Článok 4

Cena a platobné podmienky. Osobitné cenové dojednania.

1. Ceny za zriadenie služby HVPS (vrátane zariadenia Pripojenia), za využívanie HVPS, ako aj ceny za niektoré služby poskytované Účastníkom na základe ustanovení zmlúv o pripojení, predmetom ktorých je poskytovanie verejnej telefónnej služby, (ďalej len „Cena“) sú dohodnuté zmluvnými stranami podľa zákona č. 18/1996 Z.z. o cenách v platnom znení a sú uvedené v článku I. Prílohy č. 2 tejto Zmluvy. Zmluvné strany sa dohodli, že uplatňovanie ustanovení článku I. Prílohy č. 2 (Ceny HVPS pre Účastníka) je podmienené dodržiavaním Zásad Účastníkom tak, ako to je uvedené v článku 9 tejto Zmluvy. V prípade nedodržania Zásad je spoločnosť Orange oprávnená dočasne voči Účastníkovi uplatňovať ustanovenia článku II. Prílohy č. 2 (Ceny HVPS pre Účastníka v prípade porušenia Zásad správneho využívania Služieb) namiesto ustanovení uvedených v článku I. Prílohy č. 2, a to všetko podľa podmienok a spôsobom stanoveným v článku 9 Zmluvy. Výška cien tých služieb poskytovaných spoločnosťou Orange Účastníkovi, ktorých ceny nie sú uvedené v Prílohe č. 2, sa spravujú aktuálnym cenníkom služieb (alebo inou časťou zmluvy o pripojení, ktorá o týchto cenách pojednáva).
2. Ceny dohodnuté podľa bodu 1 tohto článku je Účastník povinný uhradiť na základe faktúry vystavenej spoločnosťou Orange, a to v lehote 30 dní odo dňa doručenia faktúry. Za oneskorenú úhradu Ceny, ktorú bol Účastník povinný uhradiť na základe faktúry spoločnosti Orange za príslušné zúčtovacie obdobie, je Účastník povinný uhradiť spoločnosti Orange úroky z omeškania vo výške 0,03% za každý začatý deň omeškania. Cena je uhradená včas a riadne, ak bude v plnej výške pripísaná na účet spoločnosti Orange najneskôr v posledný deň lehoty splatnosti tej ktorej faktúry. Nesprávne vystavenú faktúru je Účastník oprávnený vrátiť na prepracovanie. Nová lehota splatnosti opravenej faktúry plynie od jej doručenia Účastníkovi.
3. Účastník je povinný zabezpečiť, aby celkový obrát všetkých ním využívaných služieb poskytovaných spoločnosťou Orange na základe tejto Zmluvy a jednotlivých zmlúv o pripojení, predmetom ktorých je poskytovanie verejnej telefónnej služby, dosiahol v každom zúčtovacom období sumu minimálne 150 000 SKK bez DPH, slovom jednostopäťdesiatšesť tisíc slovenských korún bez DPH [4979,10 EUR bez DPH, slovom štyritisícdeväťstosedemdesiatdeväť eur a desať centov bez DPH]. Porušenie záväzku Účastníka zabezpečiť v každom zúčtovacom období celkový obrát ním využívaných služieb (definovaných v predchádzajúcej vete) vo výške podľa predchádzajúcej vety sa považuje za podstatné porušenie Zmluvy zo strany Účastníka v prípade, ak k porušeniu tohto záväzku dôjde vo viac ako dvoch po sebe nasledujúcich zúčtovacích obdobiach alebo v úhrne vo viac ako troch zúčtovacích obdobiach počas platnosti tejto Zmluvy.

Článok 5

Správa a údržba technických zariadení



1. Počas doby platnosti a účinnosti tejto Zmluvy sa zaväzuje spoločnosť Orange uskutočňovať správu a údržbu jednotlivých technických zariadení nevyhnutných na poskytovanie HVPS na svoje vlastné náklady a to v rozsahu a za podmienok uvedených v Prílohe č. 3 tejto Zmluvy.
2. Po dobu počas ktorej budú technické zariadenia nevyhnutné na poskytovanie HVPS vo vlastníctve spoločnosti Orange sa vzťahy medzi zmluvnými stranami spojené s ich používaním budú riadiť príslušnými ustanoveniami Občianskeho zákonníka upravujúcimi nájom vecí. Účastník je povinný užívať predmetné technické zariadenia výhradne na účely podľa tejto Zmluvy. V prípade vzniku akejkoľvek škody na technických zariadeniach nevyhnutných na poskytovanie HVPS je Účastník povinný nahradiť spoločnosti Orange túto škodu v plnej výške. V prípade skončenia platnosti a účinnosti tejto Zmluvy je Účastník povinný vrátiť bez zbytočného odkladu technické zariadenia spoločnosti Orange a to v stave, v akom ich prevzal, s prihliadnutím na obvyklé opotrebenie.
3. Účastník nie je oprávnený bez predchádzajúceho písomného súhlasu spoločnosti Orange meniť technické parametre a funkcionality pripojenia PABX, stanovené v článku II. Prílohy č. 1 tejto Zmluvy. Ak Účastník, po predchádzajúcom písomnom súhlase spoločnosti Orange, vykoná zmenu týchto technických parametrov a funkcionality, je povinný bezodkladne túto skutočnosť, ako aj podrobný popis vykonanej zmeny, oznámiť spoločnosti Orange. Tieto zmeny je Účastník oprávnený vykonať po predchádzajúcom písomnom súhlase spoločnosti Orange najneskôr do vyhotovenia Akceptačného listu podľa článku 3 bod 5 Zmluvy. Podrobný popis takto vykonaných zmien technických parametrov a funkcionality sú zmluvné strany povinné uviesť v Akceptačnom liste. V prípade, ak Účastník zmení (i) bez predchádzajúceho písomného súhlasu spoločnosti Orange technické parametre a funkcionality pripojenia PABX, alebo (ii) zmení technické parametre a funkcionality pripojenia PABX po vyhotovení Akceptačného listu, spoločnosť Orange nezodpovedá za akékoľvek prípadné škody vzniknuté takýmto konaním, ani za nemožnosť riadneho využívania HVPS. Spoločnosť Orange taktiež nezodpovedá za prípadnú škodu, ktorá môže vzniknúť jej konaním v čase, keď Účastník bez jej predchádzajúceho písomného súhlasu zmenil technické parametre a funkcionality pripojenia PABX a ktorá vznikla v dôsledku neoprávnených uskutočnených zmien technických parametrov a funkcionality podľa tohto bodu.

Článok 6 Osobitné dojednania

1. Zmluvné strany sa dohodli, že v prípade zvýšenia nákladov na poskytovanie HVPS a/alebo služieb poskytovaných Účastníkovi na základe zmlúv o pripojení, ktorých cena (prípadne výška zľavy z ceny podľa cenníka služieb) je dohodnutá v Prílohe č. 2 Zmluvy, alebo v prípade regulácie niektorej z cien dohodnutých v Prílohe č. 2 Zmluvy (vrátane cien dohodnutých v cenníku, ktorých sa však týka niektorá zo zliav) alebo niektorej ich zložky zo strany štátom na to oprávneného príslušného orgánu spoločnosť Orange je oprávnená písomne, preukázateľným spôsobom, požiadať počas doby platnosti tejto Zmluvy Účastníka o uzavretie dodatku k Zmluve, ktorým sa primerane upraví výška cien dohodnutých v Prílohe č. 2 prípadne výška zliav z cien dohodnutých v tejto Zmluve. V prípade podľa predchádzajúcej vety je spoločnosť Orange oprávnená písomne oznámiť úmysel upraviť Cenu Účastníkovi spolu s podrobným popisom navrhovaných úprav Ceny, a to, pokiaľ je to možné od nej spravodlivo požadovať, v primeranom časovom predstihu pred dňom účinnosti navrhovanej úpravy cien. V prípade, ak Účastník nebude súhlasiť s navrhnutou úpravou Ceny, je povinný najneskôr do 15 dní odo dňa doručenia oznámenia spoločnosti Orange podľa tohto bodu požiadať o začatie rokovaní za účelom dohody o Cene a spoločnosť Orange je povinná tejto žiadosti vyhovieť. V prípade, ak Účastník nevyužije oprávnenie podľa predchádzajúcej vety, má sa za to, že navrhnutú úpravu Ceny akceptoval bez výhrad a v plnom rozsahu a je povinný uzatvoriť bez zbytočného odkladu so spoločnosťou Orange písomný dodatok k tejto Zmluve, ktorého obsahom bude zmena Ceny v súlade s návrhom spoločnosti Orange. Ustanovenia článku 4 bodu 1, bodu 3 tohto článku a článku 9 bodu 4 písm. b) o zmene Ceny v dôsledku nedodržania Zásad Účastníkom týmto nie sú dotknuté.
2. V prípade, ak sa Účastník a spoločnosť Orange nedohodnú na novej Cene do 30 dní odo dňa, v ktorý Účastník požiadal spoločnosť Orange o začatie rokovaní o novej Cene, je spoločnosť Orange oprávnená ukončiť platnosť tejto Zmluvy odstúpením od nej.
3. Zmluvné strany sa dohodli, že bez ohľadu na ostatné ustanovenia tejto Zmluvy v prípade, ak Účastník nedodrží Zásady stanovené v článku 9 tejto Zmluvy, je spoločnosť Orange bez ďalšieho oprávnená dočasne uplatňovať voči Účastníkovi ceny a iné podmienky tak, ako to je stanovené v uvedenom článku 9 (vrátane účtovania cien podľa článku II. Prílohy č. 2).

Článok 7 Právny režim

1. Na právne vzťahy súvisiace s poskytovaním HVPS podľa tejto Zmluvy, v rozsahu a za podmienok v nej uvedených, ako aj všetky ostatné vzťahy upravované ustanoveniami tejto Zmluvy sa budú primerane aplikovať ustanovenia zmlúv o pripojení, ktoré sú platné ku dňu platnosti a účinnosti tejto Zmluvy alebo ktoré uzavrú spoločnosť Orange a Účastník po tomto dni, a to vrátane VP, ktoré sú ich neoddeliteľnou súčasťou.
2. Právne vzťahy medzi spoločnosťou Orange a Účastníkom, ktoré vzniknú na základe tejto Zmluvy a ktoré nie sú v nej výslovne upravené, sa budú riadiť príslušnými ustanoveniami Obchodného zákonníka prípadne príslušnými ustanoveniami Zákona.
3. Zánikom tejto Zmluvy nezaniká platnosť jednotlivých zmlúv o pripojení uzatvorených medzi spoločnosťou Orange a Účastníkom.

Článok 8 Doba platnosti Zmluvy a zmluvné pokuty

1. Táto Zmluva sa uzatvára na čas určitý – na dobu 24 mesiacov od nadobudnutia jej platnosti a účinnosti. Zmluva neobdobudne platnosť a účinnosť dňom jej podpisu oprávnenými zástupcami oboch zmluvných strán.

2. Ak žiadna zo strán tejto Zmluvy neoznámí druhej strane najneskôr v lehote 30 dní pred koncom jej účinnosti, že nemá záujem na predĺžení platnosti a účinnosti tejto Zmluvy, platnosť a účinnosť Zmluvy sa automaticky predĺži vždy o jeden rok. Na platnosť takéhoto oznámenia sa vyžaduje, aby bolo vyhotovené v písomnej forme a včas a riadne doručené druhej zmluvnej strane. Vyššie uvedeným spôsobom sú strany Zmluvy oprávnené predlžovať platnosť Zmluvy aj v dobe, na ktorú už bola táto jej platnosť predĺžená, a to na neobmedzený čas jej platnosti.
3. Túto Zmluvu nie je oprávnená skončiť pred uplynutím doby, na ktorú sa dohodla jej platnosť podľa bodu 1 alebo na ktorú sa jej platnosť predĺžila podľa bodu 2 tohto článku jednostranne žiadna z jej strán s výnimkou odstúpenia od nej z dôvodov podstatného porušenia ich zmluvných povinností podľa zákona alebo podľa tejto Zmluvy, ako aj odstúpenia od tejto Zmluvy podľa ustanovenia článku 6 bod 2 tejto Zmluvy.
4. V prípade, ak Účastník poruší svoju povinnosť uvedenú v článku 8. bod 3. tejto Zmluvy, spoločnosť Orange má právo na náhradu škody v plnom rozsahu, ktorá jej vznikla porušením povinností.

Článok 9

Zásady správneho využívania Služieb

1. Účelom Zmluvy je poskytnúť zo strany spoločnosti Orange Účastníkovi také elektronické komunikačné služby podľa tejto Zmluvy, ktoré bude môcť Účastník v prípadoch stanovených v článku I. Prílohy č. 2 Zmluvy využívať bez toho, aby bol obmedzený pevnými kvantitatívnymi limitmi a obmedzeniami. Vzhľadom na výhody, ktoré Účastníkovi prinesie absencia pevných kvantitatívnych a časových limitov využívania Služieb a v záujme zachovania zásad poctivého obchodného styku, ako aj v snahe zabrániť zneužívaniu Služieb a využívaniu Služieb iným spôsobom ako je to stanovené v tejto Zmluve alebo v VP, sa zmluvné strany dohodli na zásadách správneho využívania Služieb upravených nižšie v tomto článku.
2. Zmluvné strany sa dohodli na stanovení práv a povinností, ktoré spolu tvoria zásady správneho využívania HVPS (mobilnej časti), ako aj všetkých ostatných služieb elektronických komunikácií poskytovaných spoločnosťou Orange Účastníkovi, ktoré sú v článku I. Prílohy č. 2 Zmluvy označované ako Neobmedzené volania (v tomto článku aj ako „Služby“).
3. Zmluvné strany sa dohodli, že poskytovanie a využívanie Služieb sa bude vo svojej celosti riadiť v tomto článku stanovenými zásadami správneho využívania Služieb:
 - a) Účastník sa zaväzuje, že nebude využívať Služby v rozpore s dobrými mravmi, protizákonným spôsobom, v rozpore so Zmluvou, v rozpore so zmluvami o pripojení, v rozpore s VP alebo takým spôsobom, ktorý by mal alebo mohol mať za následok zníženú kvalitu užívania Služieb pre ostatných účastníkov spoločnosti Orange.
 - b) Účastník sa zaväzuje využívať Služby výhradne pre svoju potrebu a spôsobom stanoveným v Zmluve. Účastník sa zaväzuje neposkytovať Služby iným osobám a nesprostredkovať poskytovanie Služieb tretím osobám bez predchádzajúceho písomného súhlasu spoločnosti Orange.
 - c) Účastník sa zaväzuje využívať Služby primerane. Povinnosť dodržiavať kritérium primeranosti je, pokiaľ ide o hlasové služby, stanovené presným časovým limitom využívania Služieb, a to limitom 5000 minút za jedno zúčtovacie obdobie dosiahnutých prostredníctvom konkrétnej SIM karty zaradenej do HVPS; neuplatňuje sa pritom princíp násobenia časového limitu počtom SIM kariet zaradených do HVPS, a teda neprekročenie limitu prostredníctvom jednej SIM karty neznamena možnosť adekvátneho prekročenia limitu prostredníctvom inej SIM karty. Povinnosť dodržiavať kritérium primeranosti, pokiaľ ide o dátové služby, nie je stanovená presným objemovým limitom využívania Služieb; kritérium primeranosti využívania Služieb prostredníctvom konkrétnej SIM karty zaradenej do HVPS sa určuje v závislosti od priemernej miery využívania obdobných dátových Služieb inými účastníkmi spoločnosti Orange prostredníctvom im pridelených SIM kariet, pričom využívanie Služby Účastníkom prostredníctvom konkrétnej SIM karty bude považované za neprimerané vtedy, ak bude podstatne prevyšovať priemernú mieru využívania obdobných Služieb inými účastníkmi spoločnosti Orange prostredníctvom im pridelených SIM kariet.
 - d) Účastník nie je oprávnený SIM karty zaradené do HVPS používať v GSM bránach. Porušenie tohto ustanovenia sa považuje za podstatné porušenie Zmluvy.
4. Zmluvné strany sa dohodli, že v prípade, ak Účastník poruší ktorúkoľvek zo zásad uvedených v bode 3 tohto článku, a to prostredníctvom ktorejkoľvek, hoci aj jednej, SIM karty (ďalej len „Zásady“):
 - a) spoločnosť Orange je po druhom porušení Zásad oprávnená upozorniť Účastníka na ich porušenie, a to faxom, e-mailom, alebo písomne; v prípade e-mailu sa tento považuje za doručený len v prípade doručenia notifikácia o doručení adresátovi alebo manuálne potvrdenie jeho prijatia,
 - b) po opätovnom (tretom a ďalšom) porušení Zásad (pričom nemusí ísť o opätovné porušenie tej istej Zásady) prostredníctvom tej istej konkrétnej SIM karty, má spoločnosť Orange právo voči Účastníkovi začať uplatňovať ceny uvedené v článku II. Prílohy č. 2 (Ceny HVPS pre Účastníka v prípade porušenia Zásad správneho využívania služieb) namiesto cien uvedených v článku I. Prílohy č. 2 (Ceny HVPS pre Účastníka), a to počnúc prvým dňom zúčtovacieho obdobia nasledujúceho po zúčtovacom období, v ktorom došlo k druhému (alebo ďalšiemu) porušeniu Zásad. Ak Účastník aj po prvom upozornení podľa písmena a) zotrvá naďalej v porušení Zásad, na ktoré bol upozornený, považuje sa takéto zotrvanie za opätovné porušenie Zásad v zmysle tohto písmena b). Spoločnosť Orange je oprávnená uplatňovať voči Účastníkovi ceny uvedené v článku II. Prílohy č. 2 dočasne, a to počas obdobia 12 kalendárnych mesiacov, ak sa zmluvné strany nedohodnú inak (ďalej aj ako „dočasné obdobie“). Po uplynutí dočasného obdobia je spoločnosť Orange povinná voči Účastníkovi opätovne začať uplatňovať ceny uvedené v článku I. Prílohy č. 2 Zmluvy. Spoločnosť Orange bude počas dočasného

obdobia ceny uvedené v článku II. Prílohy č. 2 uplatňovať iba voči SIM kartám, prostredníctvom ktorých boli porušené Zásady.

- Režim uvedený v bode 4 tohto článku sa uplatní zakaždým, keď dôjde k porušeniu ktorejkoľvek zo Zásad.
- Ustanoveniami, ktoré sú obsahom tohto článku, nie je dotknuté právo spoločnosti Orange dočasne prerušiť alebo obmedziť poskytovanie Služieb v zmysle Zákona, ako ani právo spoločnosti Orange odstúpiť od Zmluvy v zmysle Zákona.

Článok 10

Osobitné podmienky pre získanie zľavy z cien jednotlivých koncových telekomunikačných zariadení

- Zmluvné strany sa dohodli, že Účastník má právo zúčastniť sa ponukovej akcie spoločnosti Orange určenej pre účastníkov jej služieb, ktorí majú so spoločnosťou Orange uzavretú zmluvu, predmetom ktorej je poskytovanie služby Hlasová Virtuálna Privátna Sieť (ďalej len „Zmluva o HVPS“; služba Hlasová Virtuálna Privátna Sieť sa ďalej označuje ako „HVPS“), a to tak, že uzavrie so spoločnosťou Orange dodatok k zmluve o pripojení, na ktorej základe mu spoločnosť Orange prideliť SIM kartu a poskytuje elektronické komunikačné služby. Obsahom uvedeného dodatku (ďalej len „akciový dodatok“) je najmä kúpa koncového telekomunikačného zariadenia (ďalej tiež „MT“) za cenu so zľavou, podmienky poskytnutia tejto zľavy a dôsledky nesplnenia týchto podmienok resp. porušenia povinností Účastníka.
- Jednou z podmienok na poskytnutie zľavy z ceny konkrétneho MT je povinnosť Účastníka zotrvať ako účastník (užívateľ) elektronických komunikačných služieb poskytovaných spoločnosťou Orange v rámci niektorého z účastníckych programov presne stanovených v akciovom dodatku (podľa značky, typu kupovaného MT a výšky spoločnosťou Orange poskytovanej zľavy z jeho spotrebiteľskej ceny) po dobu stanovenú v akciovom dodatku (ďalej tiež „doba viazanosti“).
- Zmluvné strany sa dohodli, že ak má Účastník aktivovaný na SIM karte spoločnosti Orange, ktorá je na neho registrovaná, (ďalej tiež „SIM karta Účastníka“) niektorý z účastníckych programov umožňujúcich užívanie služby HVPS, má právo na zakúpenie MT a poskytnutie zľavy z ich spotrebiteľských cien, podľa nižšie v tomto bode uvedených pravidiel:
 - Účastník má právo na zakúpenie MT za cenu so zľavou podľa akciového dodatku len za podmienky, že uzavrie so spoločnosťou Orange zmluvu o pripojení, na základe ktorej mu bude pridelená minimálne jedna SIM karta, pričom ku každej SIM karte, ktorá sa mu na základe zmluvy o pripojení zo strany spoločnosti Orange prideliť, je oprávnený zakúpiť formou uzavretia akciového dodatku len jeden MT. Prostredníctvom tejto SIM karty (alebo SIM karty, ktorá ju nahradí (napr. z dôvodu jej výmeny, straty a pod.) pri zachovaní telefónneho čísla – SIM karta, ktorá takto nahradí pôvodne pridelenú SIM kartu sa považuje pre účely tohto článku za pôvodnú SIM kartu), ku ktorej si zakúpi na základe akciového dodatku MT, je povinný plniť podmienku uvedenú v bode 2 tohto článku. V prípade, že splní uvedenú podmienku, je po uplynutí doby viazanosti oprávnený zakúpiť si k tej istej SIM karte nový MT.
 - Zmluvné strany sa dohodli, že nárok Účastníka na jednotlivé značky a typy MT a konkrétnu výšku zľavy z ich spotrebiteľských cien, je s výnimkou prípadov uvedených v bode 4 písmeno c) tohto článku (na ktoré sa ustanovenia tohto písmena, pokiaľ sa zmluvné strany nedohodnú inak, nevzťahujú) závislý od výšky priemernej fakturácie (t.j. ceny za poskytnuté služby) za ním počas jedného zúčtovacieho obdobia užívané elektronické komunikačné služby pripadajúcej na jednu SIM kartu Účastníka, pričom táto výška priemernej fakturácie sa vypočítava rôznymi spôsobmi uvedenými v bode 4 tohto článku v závislosti od histórie poskytovania služieb spoločnosťou Orange Účastníkovi alebo histórie SIM karty Účastníka, prostredníctvom ktorej sa Účastník zaväzuje plniť podmienku poskytnutia zľavy z ceny MT uvedenú v bode 2 tohto článku. V tabuľke uvedenej nižšie v tomto písmene sú v ľavom stĺpci uvedené kategórie podľa výšky priemernej fakturácie a v pravom stĺpci bežný účastnícky program prislúchajúci k jednotlivým kategóriám, pričom Účastník má právo zakúpiť tie značky a typy MT (za cenu s takou zľavou), podmienkou získania ktorých podľa ustanovení akciových dodatkov je aktivácia toho účastníckeho programu (prípadne je jedným z povolených účastníckych programov), ktorý je uvedený v pravom stĺpci tabuľky uvedenej nižšie v tomto bode, na SIM karte Účastníka, ku ktorej si Účastník kupuje MT.

Priemerná fakturácia za jedno zúčtovacie obdobie	nárok na rovnaké MT za cenu s rovnakou zľavou ako u účastníckych programov
Výška faktúry od 199,- SKK bez DPH [6,61,- EUR bez DPH] do 398,- SKK bez DPH [11,22,- EUR bez DPH]	Paušál Biznis Kontakt 30
Výška faktúry od 399,- SKK bez DPH [13,24,- EUR bez DPH] do 600,- SKK bez DPH [19,92,- EUR bez DPH]	Paušál Biznis Kontakt 70
Výška faktúry od 601,- SKK bez DPH [19,95,- EUR bez DPH] do 1.200,- SKK bez DPH [39,83,- EUR bez DPH]	Paušál Biznis Klasik 100
Výška faktúry nad 1.201,- SKK bez DPH [39,87,- EUR bez DPH] do 1.900,- SKK bez DPH [63,07,- EUR bez DPH]	Paušál Biznis Komfort 300
Výška faktúry nad 1.901,- SKK bez DPH [63,07,- EUR bez DPH]	Paušál Biznis Komfort 600

- V prípade, že priemerná fakturácia nedosiahne výšku 199,- SKK bez DPH [6,61,- EUR bez DPH], Účastníkovi nevznikne nárok na kúpu MT za cenu so zľavou v zmysle ustanovení tohto článku. V takomto prípade má Účastník právo zakúpiť MT za jeho spotrebiteľskú cenu (t.j. cenu bez zľavy poskytovanej pri podpise akciového dodatku). Taktiež v prípade, že v súlade s ustanoveniami tejto Zmluvy je Účastník oprávnený mať aktivovaný niektorý z účastníckych programov uvedených v cenníku služieb, ktorý je súčasťou písomných zmlúv o pripojení, predmetom ktorých je poskytovanie verejnej telefónnej služby, je Účastník oprávnený zakúpiť si MT za cenu so zľavou na základe podmienok stanovených spoločnosťou Orange pre poskytnutie zľavy z ceny MT pre ostatných (bežných) zákazníkov.
- Zmluvné strany sa dohodli na nasledovnom spôsobe výpočtu priemernej fakturácie, na základe ktorej sa v zmysle pravidiel uvedených v bode 3 tohto článku stanovuje nárok Účastníka na zakúpenie MT za cenu so zľavou:

--

- a) V prípade, že Účastník kupuje na základe akciového dodatku MT a zaväzuje sa plniť podmienku podľa bodu 2 tohto článku prostredníctvom na neho registrovanej SIM karty spoločnosti Orange, ktorú Účastník užíva dlhšie ako tri celé účtovacie obdobia pred okamihom podpisu akciového dodatku z jeho strany a zároveň jej prostredníctvom neužíval počas týchto troch celých účtovacích období predplatenú elektronickú komunikačnú službu PRIMA, pre účely zistenia skutočnosti, na zakúpenie akej značky a typu MT a poskytnutie akej zľavy z jeho spotrebiteľskej ceny má Účastník v rámci aktuálnej ponukovej akcie spoločnosti Orange právo, sa priemerná fakturácia za jedno účtovacie obdobie (viď tabuľka v bode 3 písmene b) tohto článku) rovná podielu súčtu výšky cien (fakturácií) za prostredníctvom dotknutej SIM karty poskytnuté elektronické komunikačné služby vyúčtované Účastníkovi za posledné tri celé účtovacie obdobia pred podpisom akciového dodatku a čísla tri (t.j. počtu účtovacích období, z ktorých sa priemerná fakturácia vypočítava).
- b) V prípade, že Účastníkovi spoločnosť Orange poskytuje verejnú telefónnu službu mimo služby PRIMA najmenej tri celé účtovacie obdobia pred dňom podpisu akciového dodatku a Účastník kupuje na základe akciového dodatku MT, pričom sa zaväzuje plniť podmienku podľa bodu 2 tohto článku prostredníctvom na neho registrovanej SIM karty spoločnosti Orange, ktorá:
- ba) sa mu v čase podpisu akciového dodatku ešte len má na základe príslušnej zmluvy o pripojení, ku ktorej akciový dodatok uzatvára, zo strany spoločnosti Orange prideliť alebo
 - bb) bola Účastníkovi pridelená už skôr, ale ju užíva kratšie ako tri celé účtovacie obdobia pred okamihom podpisu akciového dodatku alebo
 - bc) mu už spoločnosť Orange bola poskytnutá dlhšie ako tri účtovacie obdobia pred uzavretím akciového dodatku, avšak on jej prostredníctvom užíval aspoň počas časti posledných troch účtovacích období pred podpisom akciového dodatku predplatenú elektronickú komunikačnú službu PRIMA, pre účely zistenia skutočnosti, na zakúpenie akej značky a typu MT a poskytnutie akej zľavy z jeho spotrebiteľskej ceny má Účastník v rámci aktuálnej ponukovej akcie spoločnosti Orange právo, sa priemerná fakturácia za jedno účtovacie obdobie (viď tabuľka v bode 3 písmene b) tohto článku) rovná podielu súčtu výšky cien (fakturácií) za všetky spoločnosť Orange Účastníkovi poskytnuté verejné telefónne služby (poskytnuté mu prostredníctvom všetkých SIM kariet Účastníka) mimo služieb poskytovaných mu v rámci služby PRIMA, ktoré boli Účastníkovi vyúčtované za posledné tri celé účtovacie obdobia pred podpisom akciového dodatku a súčinu počtu SIM kariet Účastníka a čísla tri (t.j. počtu účtovacích období, z ktorých sa priemerná fakturácia vypočítava).
- c) V ostatných prípadoch neuvedených v písmenách a) a b) tohto bodu si môžu zmluvné strany dohodnúť tiež osobitné pravidlá pre zakúpenie jednotlivých značiek a typov MT a poskytnutie zľavy z ich spotrebiteľských cien, pričom v prípade, že tieto osobitné pravidlá stanovené nebudú, je Účastník povinný pre poskytnutie zľavy z ceny jednotlivých značiek a typov MT plniť podmienky stanovené spoločnosťou Orange pre ostatných jej zákazníkov.
- d) Zmluvné strany sa dohodli, že pre účely zisťovania výšky priemernej fakturácie (ceny) za jedno účtovacie obdobie pre prípady uvedené v bode 1 a v bode 2 tohto článku sa do fakturácie (ceny) služieb poskytovaných spoločnosťou Orange Účastníkovi prostredníctvom príslušnej SIM karty sa do výšky fakturácie za jednotlivé celé účtovacie obdobia, z ktorých sa vypočítava priemerná fakturácia, nezapočítavajú pomerné časti cien plnení, ktoré boli poskytnuté Účastníkovi bez výhradnej a priamej súvislosti s danou SIM kartou (za výhradnú a priamu súvislosť sa nepovažuje najmä ak sa plnenie poskytuje prostredníctvom viacerých SIM kariet účastníka alebo cena nie je naviazaná výhradne na užívanie SIM karty alebo sa jedná o platby za vybudovanie rôznych riešení, ktoré je možné využívať prostredníctvom viacerých SIM kariet alebo ktoré nemožno využívať prostredníctvom SIM kariet alebo ktoré nesúvisia priamo s užívaním verejnej telefónnej služby).

5. Zmluvné strany sa dohodli, že Účastník splní podmienku podľa ustanovení akciového dodatku uvedenú v bode 2 tohto článku, ak bude prostredníctvom SIM karty, na ktorej sa zaviazal plniť uvedenú podmienku, aktívne užívať verejnú telefónnu službu v rámci účastníckeho programu umožňujúceho poskytovanie služby HVPS po dobu viazanosti. Pokiaľ by táto Zmluva zanikla predtým, ako uplynie doba viazanosti, bez jej okamžitého nahradenia inou Zmluvou o HVPS, v dôsledku čoho je spoločnosť Orange povinná deaktivovať zo SIM kariet Účastníka účastnícky program umožňujúci poskytovanie HVPS, Účastník splní podmienku uvedenú v bode 2 tohto článku, ak po dobu od zániku Zmluvy (resp. Zmluvy o HVPS, ktorá ju nahradila) do uplynutia doby viazanosti podľa akciového dodatku bude mať na SIM karte, prostredníctvom ktorej sa zaviazal splniť túto podmienku, aktívny niektorý z účastníckych programov uvedených akciovom dodatku ako podmienka poskytnutia zľavy z ceny tohto MT, ktorý sa na základe predmetného akciového dodatku zakúpil.
6. V prípade zániku Zmluvy (resp. Zmluvy o HVPS, ktorá ju nahradila) bez jej okamžitého nahradenia inou Zmluvou o HVPS je spoločnosť Orange oprávnená aktivovať na SIM kartách Účastníka, prostredníctvom ktorých sa Účastník v zmysle v čase zániku Zmluvy (resp. Zmluvy o HVPS, ktorá ju nahradila) platného akciového dodatku zaviazal plniť podmienku uvedenú v bode 2 tohto článku, najnižší (nižší je ten z účastníckych programov, ktorý má nižší mesačný poplatok) z účastníckych programov, ktoré sú uvedené v príslušnom akciovom dodatku a aktivácia ktoréhokoľvek z nich na SIM karte Účastníka je podmienkou pre poskytnutie zľavy z ceny MT a v prípade, že sa dotknutý Účastník nezaviazal plniť túto podmienku v súvislosti s niektorou SIM kartou Účastníka, je spoločnosť Orange oprávnená na tejto SIM karte Účastníka po zániku Zmluvy (resp. Zmluvy o HVPS, ktorá ju nahradila) aktivovať účastnícky program Paušál 120 (alebo v prípade, že už v tomto období nebude spoločnosť Orange tento účastnícky program poskytovať resp. ponúkať, tak je spoločnosť Orange oprávnená aktivovať najbližší vyšší účastnícky program).

Článok 11 Záverečné ustanovenia

1. Zmluvné strany sa dohodli, že v okamihu, v ktorom nadobudne táto Zmluva platnosť, zaniká platnosť všetkých v tom okamihu platných zmlúv uzavretých medzi zmluvnými stranami (s výnimkou uvedenou nižšie v tomto bode), obsahom ktorých je poskytovanie zliav z cien za poskytovanie verejnej telefónnej služby (ako aj služieb poskytovaných na základe VP a cenníka služieb spolu s verejnou telefónnou službou) alebo určenie osobitných cien (oproti cenám uvedeným v cenníku služieb) za poskytovanie verejnej telefónnej služby (ako aj služieb poskytovaných spolu s ňou), najmä Zmluvy o HVPS uzavretej medzi

spoločnosťou Orange a Úradom vlády SR ako účastníkom (zmluva zo dňa 22.11.2005), pričom Dohodou o hromadnom prevode práv a povinností pri využívaní elektronických komunikačných služieb zo dňa 7.11.2008 došlo k prevodu práv a povinností Úradu vlády SR ako pôvodného účastníka z uvedenej Zmluvy o HVPS na Správu zariadení Úradu vlády SR ako nového účastníka. Nezaniká však platnosť dodatkov k zmluvám o pripojení, obsahom ktorých je najmä predaj koncového telekomunikačného zariadenia za cenu so zľavou za podmienky, že Účastník zotrvá po dobu určenú v dodatku ako účastník určitých elektronických komunikačných služieb poskytovaných spoločnosťou Orange (akciové dodatky) a rovnako nezaniká platnosť takých dodatkov k zmluve o pripojení (prípadne zmien zmluvy o pripojení vykonaných inou formou dohodnutou vo VP – napr. aktivácia služby prostredníctvom jednostrannej žiadosti Účastníka, IVR a pod.) ktorými sa aktivuje niektorá zo služieb uvedených v platnom cenníku služieb resp. prima cenníku, na základe aktivácie ktorej dôjde k zmene ceny niektorej zo služieb uvedenej v týchto cenníkoch. Obdobne platia ustanovenia uvedené v predchádzajúcich vetách tohto bodu pre zmluvy uvedené vyššie v tomto bode, v ktorých je jednou stranou spoločnosť Orange a Účastník je jedným zo subjektov zúčastnených na zmluve (sú časťou subjektov zúčastnených na zmluve), pokiaľ tomu nebránia ustanovenia týchto zmlúv resp. charakter vzťahov v nich upravených, avšak v prípade podľa tejto vety zaniká len účasť dotknutého Účastníka (dotknutých Účastníkov) na takejto Zmluve bez toho, aby bola dotknutá platnosť zmluvy vo vzťahu k ostatným jej účastníkom. Zmluvné strany sú povinné si vysporiadať vzťahy zo zmlúv zaniknutých na základe tohto bodu.

2. Ak sa niektoré z ustanovení tejto Zmluvy stane neplatným alebo nevykonateľným, zostáva platnosť ostatných ustanovení Zmluvy nedotknutá. V prípade, že nastane situácia podľa predchádzajúcej vety, zmluvné strany sa bez zbytočného odkladu dohodnú na nahradení takéhoto ustanovenia takým ustanovením, ktoré zachová kontext a celkový právny a ekonomický účel daného ustanovenia ako aj samotnej Zmluvy.
3. Spory a nezrovnalosti medzi zmluvnými stranami vyplývajúce z tejto Zmluvy sa budú riešiť v prvom rade vzájomnými rokovaniami v dobrej viere. Ak sa ich nepodarí vyriešiť ani po takýchto rokovaniach a to najneskôr do 30 kalendárnych dní odo dňa ich zahájenia, budú sa spory medzi zmluvnými stranami riešiť súdnou cestou. Za začatie rokovania sa považuje doručenie výzvy na rokovanie druhej zmluvnej strane.
4. Zmeny a doplnenia tejto Zmluvy sa môžu vykonať iba na základe dohody oboch zmluvných strán, a to v písomnej forme. Táto Zmluva sa vyhotovuje vo dvoch rovnocenných rovnopisoch, z ktorých po ich podpise oprávnenými zástupcami oboch zmluvných strán jeden dostane Účastník a jeden spoločnosť Orange.
5. Všetky Prílohy tejto Zmluvy tvoria jej neoddeliteľnú súčasť. V prípade akéhokoľvek rozdielu medzi textom tejto Zmluvy a textom Príloh majú prednosť ustanovenia tejto Zmluvy. V prípade akéhokoľvek rozdielu medzi textom tejto Zmluvy a textom VP majú prednosť ustanovenia tejto Zmluvy vrátane jej Príloh.
6. Ak sa v tejto Zmluve používa pojem „súhrnná faktúra“, nejedná sa pre účely tejto Zmluvy o pojem „súhrnná faktúra“ v zmysle zákona č. 222/2004 Z. z. o dani z pridanej hodnoty v platnom znení.
7. Zmluvné strany prehlasujú, že táto Zmluva vyjadruje ich vážnu a slobodnú vôľu, že zmluvné prejavy sú dostatočne určité a zrozumiteľné a že Zmluva nebola uzatvorená v tiesni prípadne za nápadne nevýhodných podmienok. Na znak súhlasu s celým obsahom Zmluvy ju oprávnení zástupcovia oboch zmluvných strán podpisujú.
8. Duálne zobrazené sumy uvedené v tejto Zmluve sú vypočítané podľa konverzného kurzu 30,1260 SKK/EUR.

Zoznam Príloh

- Príloha č. 1 – Spôsob Pripojenia
Príloha č. 2 – Ceny
Príloha č. 3 – O kvalite poskytovanej služby

12 DEC. 2008

V Bratislave 12 DEC. 2008

v *Zobiskuc* dňa



Ing. Pavol Lančarič, PhD.
generálny riaditeľ
Orange Slovensko, a. s.



Ing. Oľga Kolesárová
riaditeľka
Správa zariadení Úradu vlády SR

PRÍLOHA I

ČLÁNOK I. SPÔSOB PRIPOJENIA

1. Bod pripojenia

Pripojenie digitálnej pobočkovej ústredne Úradu vlády (ďalej len ako „účastník“) do siete Orange Slovensko, a.s. (ďalej len ako „Orange“) medzi miestami, kde sa nachádzajú ústredne oboch zmluvných strán, pobočková ústredňa účastníka (ďalej PABX), Námestie Slobody 1 a ústredňa Orange (ďalej MSC-Orange) v Bratislave, bude zabezpečené prostredníctvom telekomunikačného okruhu účastníka a telekomunikačného okruhu SDH cez SDH sieť Orange (ďalej SDH-Orange).

Pripojenie PABX do siete Orange bude určené jedným bodom pripojenia POI, v ktorom budú pripojené okruhy, telekomunikačný okruh účastníka a SDH-Orange. POI tvorí rozhranie medzi sieťou Orange a PABX, a nachádza sa na DDF-účastníka (Digital Distribution Frame), ktorý je umiestnený v miestnosti SIX-u na Nám. slobody 17 v Bratislave.

Bod pripojenia POI je definovaný nasledovne: 1x2Mbps, ISDN PRA/DSS1, rozhranie G.703/120 Ohm podľa ITU-T.

Pripojenie PABX do siete Orange je znázornené na obr.1.

Obr.1

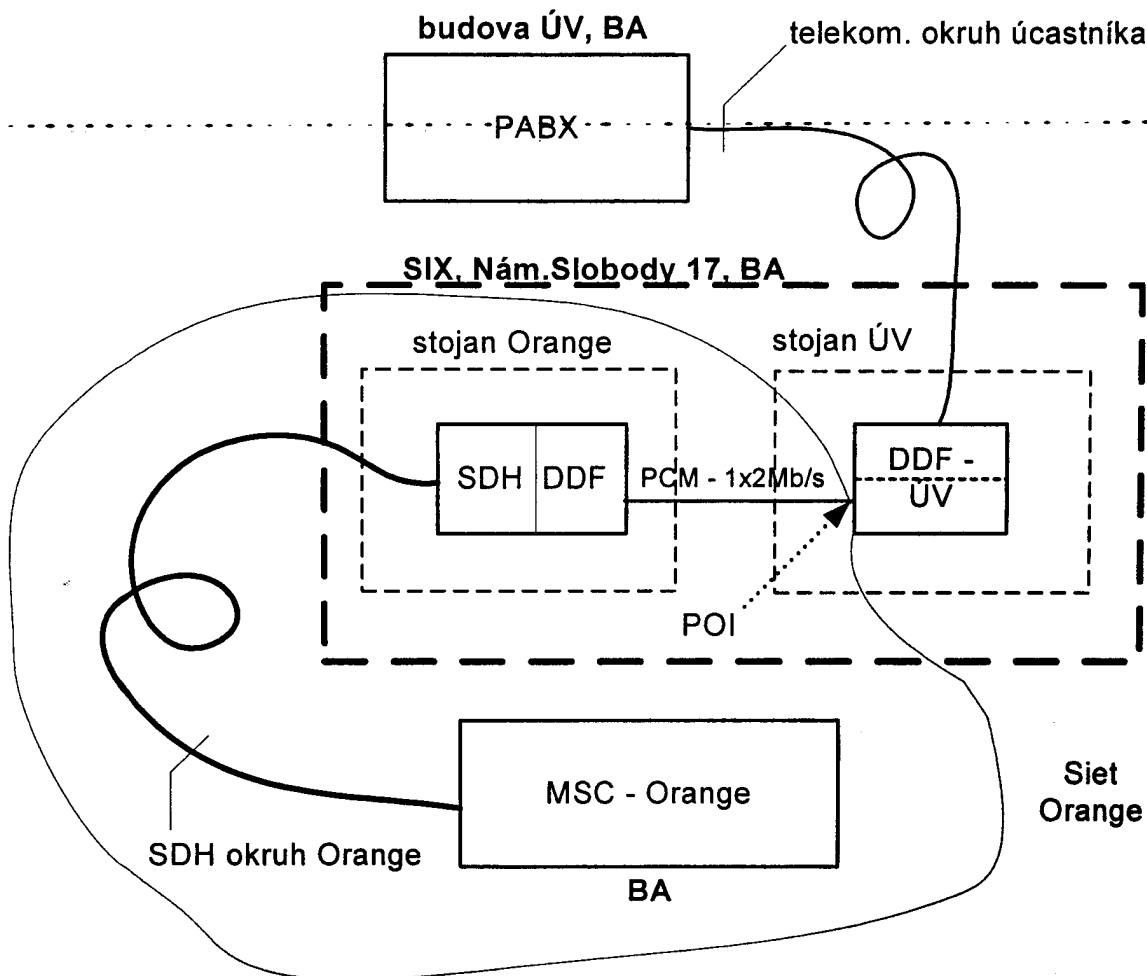

Špecifikácia pripojenia PABX do siete Orange

Fyzické pripojenie PABX do siete Orange, na MSC-Orange, je zabezpečené prostredníctvom dvoch navzájom prepojených telekomunikačných okruhov. Cez telekomunikačný okruh účastníka, ktorý si zabezpečuje výhradne účastník, a cez telekomunikačný okruh SDH-Orange, cez SDH (optickú) sieť Orange. Okruhy budú prepojené v bode pripojenia na SIX-e.

2. Smerovanie prevádzky

- z *elektronickej komunikačnej siete (ďalej len sieť GSM) prevádzkovej Orange* do pevnej neverejnej elektronickej komunikačnej siete účastníka, ktorej prevádzkovanie zabezpečuje účastník;
- z pevnej neverejnej elektronickej komunikačnej siete účastníka, ktorej prevádzkovanie zabezpečuje účastník do *siete GSM prevádzkovej Orange*, alebo do iných pevných verejných elektronických komunikačných sietí (ST, alt. operátori), iných verejných elektronických komunikačných sietí (ET) a elektronických komunikačných sietí zahraničných podnikov;
- cez vybudované pripojenie môže byť smerovaná aj prevádzka medzi pevnou neverejnou elektronickou komunikačnou sieťou účastníka a inými elektronickými komunikačnými sieťami prostredníctvom elektronickej komunikačnej siete Orange, podľa vzájomnej dohody.

3. Signalizácia pripojenia

Pripojenie PABX do siete Orange bude realizované jedným ISDN PRA prístupom so signalizáciou DSS1.

4. Kapacita pripojenia

Kapacita pripojenia medzi PABX a MSC-Orange bude 1x2Mbit/s.

Účastník môže požiadať Orange o štatistiku vyťaženia pripojenia, podľa vzájomnej dohody.

5. Zmena kapacity pripojenia, zriadenie nového bodu pripojenia, zrušenie existujúceho bodu pripojenia

Účastník môže požiadať o zmenu kapacity existujúceho pripojenia, zriadenie nového bodu pripojenia alebo zrušenie existujúceho bodu pripojenia, prostredníctvom žiadosti v prílohe č.5 tejto zmluvy, doručenej na adresu Orange. Požiadavky účastníka budú riešené po vzájomnej dohode Orange. Konkrétne podmienky a spôsob realizácie budú definované v dodatku k tejto zmluve, ktorý bude jej neoddeliteľnou súčasťou. Podmienkou pre realizáciu je odsúhlasenie tohto dodatku oboma *zmluvnými stranami*.

Optimalizácia pripojenia

V prípade nevyužívania kapacity pripojenia si Orange vyhradzuje právo na jeho optimalizáciu. Orange si vyhradzuje právo zmeniť spôsob pripojenia, v prípade optimalizácie alebo zmeny štruktúry svojej elektronickej komunikačnej siete, pri zachovaní parametrov kvality pripojenia.

6. Štandardné čísla ST

Štandardnými číslami sa pre účely tejto zmluvy rozumejú všetky telefónne čísla vo verejnej pevnej telekomunikačnej sieti Slovak Telecom, a.s., ktoré začínajú predvoľbami telefónnych uzlov Slovak Telecom, a.s. 02, 03, 04 a 05.

Článok II.
Špecifikácia nastavení zákaznickej PABX pre inštaláciu
hlasových služieb HVPS a Rozšírená HVPS.

Tento článok II. je dohodou uzavretou medzi spoločnosťou Orange a Účastníkmi o pripojení pevných užívateľských staníc pomocou analógového rozhrania FXS a digitálnych rozhraní ISDN BRI / PRI. Hodnoty väčšiny parametrov závisia od prideleného číslovacieho plánu v rámci siete Orange. Táto dohoda sa týka toho Účastníka, ktorý má vo svojej dispozícii PABX.

Dodržanie nastavenia podľa jednotlivých podmienok bude overené počas akceptačných testov a bude uvedené v Akceptačnom liste.

1) Digitálne ISDN PRI rozhranie

A. Fyzické pripojenie

Orange Slovensko požaduje splnenie požiadaviek podľa odporúčaní CCITT G.703 a štandardov STN ETS 300 011-1 pre rozhranie S2M/T2M.

1. Koncové zariadenie musí byť pripojené 4 drôtovo so zakončovacou impedanciou 120ohm pre vysielací /Tx/ aj prijímací smer /Rx/.
2. Koncové zariadenie musí mať zaradenú funkciu CRC.
Ak koncové zariadenie túto funkciu nepodporuje, je možné CRC na strane Orange Slovensko vyradiť.
3. Koncové zariadenie nesmie byť odpojené bez upovedomenia Orange Slovensko. Zmluvný účastník je povinný udržiavať koncové zariadenie v prevádzkovom stave, aby neboli generované neopodstatnené alarmy v dohľadovom systéme Orange Slovensko.

B. Signalizačné pripojenie

Orange Slovensko požaduje využívanie LAPD procedúry, signalizácie DSS1 a splnenie požiadaviek podľa štandardov ETS300 125, ETS 300 403-1 a TBR4.

Obsah informačných elementov Called party number a Calling party number je definovaný účastníkovi prideleným číslovacím plánom v rámci siete Orange Slovensko. **Musí byť** dodržané nasledovné nastavenie parametrov vysielaných IE v rámci **signalizačných správ** /SETUP,INFO/.

1 Orange Slovensko požaduje **vysielanie volaného účastníckeho čísla v uzavretom formáte**, to znamená všetky číslice volaného čísla v jednom IE Called party number správy SETUP.

Called Party Number

01110000 IE Name	Called party number
00001100 IE Length	12
----0001 Numbering plan id	ISDN/telephony numbering Plan E.164
-000---- Type of number	Unknown
1----- Extension bit	Octet is not continued
***** Called party number	00905017777 /usporiadanie volených číslic je definované v bode 5/

2 **Vysielanie volaného účastníckeho čísla v otvorenom formáte je prípustné iba v prípade, že nie je možné nastavenie uzavretého formátu podľa bodu 1.B.1.** Pri otvorenom type vysielania sú číslice volaného čísla sú rozdelené do viacerých správ /SETUP,INFO/.

Max.doba medzi dvomi vyslanými správami nesúcimi číslicu musí byť menej ako 4.9s.

3 Orange Slovensko požaduje nastavenie vysielania **Numbering plan id** obsiahnutého v **IE Called party number** na **ISDN/telephony numbering Plan E.164**.

4 Orange Slovensko požaduje nastavenie vysielania **Type of number** obsiahnutého v **IE Called party number** na **Unknown**.

5 Orange Slovensko požaduje **nastavenie vysielania Called party number** obsiahnutého v **IE Called party number** na :

- 00X, 90X alebo 80X, kde X je 9 miestne účastnícke číslo podľa národného číslovacieho plánu.

- 000Z, 900Z alebo 80X, kde Z je minimálne 12 miestne medzinárodné účastnícke číslo podľa medzinárodného číslovacieho plánu.

6 Orange Slovensko požaduje nastavenie **vysielania IE Sending complete** v správe SETUP alebo INFO, vysielanej z účastníckeho koncového zariadenia ako informáciu o úplnosti a ukončení vysielania účastníckeho čísla volaného účastníka.

Sending Complete

10100001 IE Name	Sending complete
------------------	------------------

V prípade, že koncové zariadenie **nepodporuje** vysielanie **IE Sending complete** a používa vysielanie volaného účastníckeho čísla v otvorenom formáte musí byť max.doba medzi dvomi vyslanými správami nesúcimi číslicu menej ako 4.9s.

7 Orange Slovensko požaduje nastavenie vysielania **účastníckeho čísla volajúceho** účastníka obsiahnutého v IE Calling party number v 9 miestnom formáte v tvare podľa účastníkovi prideleného číslovacieho plánu v rámci siete Orange Slovensko, kde posledné 3 až 4 číslice predstavujú klapku v rámci účastníckeho koncového zariadenia.

Calling Party Number

01101100 IE Name	Calling party number
00001011 IE Length	11
----0001 Numbering plan id	ISDN/telephony numbering Plan E.164
-010---- Type of number *	National number
0----- Extension bit (Oct 3)	Octet is continued
-----00 Screening indicator	User-provided, not screened
---000-- Spare	
-00----- Presentation indicator	Presentation allowed
1----- Extension bit (Oct 3a)	Octet is not continued
***** Calling party number *	906001234 / podľa účastníkovi prideleného

čísllovacieho plánu v rámci siete Orange Slovensko/

Poznámka:

* Pri presmerovaných volaniach zo zahraničia sa parametre „Type of number“ ani „Calling party number“ nesmú modifikovať.

8 Orange Slovensko požaduje nastavenie vysielania **Numbering plan id** obsiahnutého v **IE Calling party number** na **ISDN/telephony numbering Plan E.164**.

9 Orange Slovensko požaduje nastavenie vysielania **Type of number** obsiahnutého v **IE Calling party number** na **National**.

Poznámka:

Pri presmerovaných volaniach zo zahraničia sa parametre „Type of number“ ani „Calling party number“ nesmú modifikovať.

10 Orange Slovensko akceptuje nastavenie vysielania **Presentation indicator** obsiahnutého v **IE Calling party number** na **Presentation allowed** ak je požadované zobrazenie čísla volajúceho účastníka, alebo na **Presentation denied** ak je požadované zakázanie zobrazenia čísla volajúceho účastníka.

11 Orange Slovensko bude vysielat' **IE Called party number** s nasledujúcimi parametrami:

Called Party Number

01110000 IE Name	Called party number
00001010 IE Length	10
----0001 Numbering plan id	ISDN/telephony numbering Plan E.164
-010---- Type of number	National number
1----- Extension bit	Octet is not continued

DÔVERNÉ

1 - 5/7

***** Called party number 906001234 / podľa zákazníkovi prideleného
číslovacieho plánu v rámci siete Orange Slovensko, kde posledné 3 až 4 číslice predstavujú
klapku v rámci účastníckeho koncového zariadenia./

**12 Orange Slovensko bude vysielat' IE Calling party number s nasledujúcimi
parametrami:**

Calling Party Number	
01101100 IE Name	Calling party number
00001011 IE Length	11
----0001 Numbering plan id	ISDN/telephony numbering Plan E.164
-010---- Type of number *	National number
0----- Extension bit (Oct 3)	Octet is continued
-----11 Screening indicator	Network-provided
---000-- Spare	
-00----- Presentation indicator **	Presentation allowed
1----- Extension bit (Oct 3a)	Octet is not continued
***** Calling party number	905007777

Poznámky:

* *National* – pre volania originované v sieti slovenského operátora, *International* – pre
volania originované v zahraničí

** *Allowed/Denied* – pozri bod 10

2) Digitálne ISDN BRI rozhranie

A. Fyzické pripojenie

ISDN BRI so zakončovacou impedanciou 100 Ohm, komunikačná linka na porte (8-pin RJ-45 konektor) dodávaného Orange zariadenia (CPE router) je zapojená v tvare :

Orange BRI port (RJ-45)		cable link		Customer device
1				
2				
3	Tx +	---->	4	Rx +
4	Rx +	---->	3	Tx +
5	Rx -	---->	6	Tx -
6	Tx -	---->	5	Rx -
7				
8				

Pripojenie PBX voči CPE routru je typu bod-bod. (router port môže napájať iba jedno zariadenie!)

Orange CPE router je voči PBX konfigurovaný ako NT strana.

B. Signalizačné pripojenie

Signalizácia Q.931 (DSS1) s kanálovou štruktúrou 2B+1D.

Definovaný formát správ, vysielanie voľby a časovanie je rovnaké ako pre ISDN PRI rozhranie podľa bodu 1.B.

3) Analógové rozhranie - typ FXS

A. Fyzické pripojenie

Analógová telefónna linka ukončená na porte (RJ-11 konektor) CPE routra (Orange zariadenie), v prevedení stredový a/b 2-drôt (nie 4-drôt!!), t.j. piny 2,3 pre 4-pin RJ-11 konektor, alebo piny 3,4 pre 6-pin RJ-11 konektor.

1	
2	
3	Tip
4	Ring (-48VDC)
5	
6	

B. Signalizačné pripojenie

Signalizácia uzavretím slučky (loopstart). Medzi-číslícový časovač **prekryvnej voľby** (otvorený formát) je 4,9s.

PRÍLOHA č. 2

CENY

ČLÁNOK I Ceny HVPS pre Účastníka

Úvod

Tento Článok I obsahuje ceny jednotlivých kategórií čisto hlasových volaní a náklady na zriadenie elektronickej komunikačnej služby HVPS.

1. Mesačné platby:

Popis služby	Cena	Základ	Cena pre Účastníka (SKK)	Cena pre Účastníka (EUR)
Mesačný poplatok za HVPS používateľa	150,- / používateľ	99%	1,50,- / používateľ	0,05,- / používateľ

Popis služby	Cena pre Účastníka (SKK)	Cena pre Účastníka (EUR)
Poplatok za prenajatý okruh 2 Mbit/s	16 400,-	544,38,-

Popis služby	Cena (SKK)	Cena (EUR)
Neobmedzené volania - firma ¹⁾ (poplatok, ktorý sa pripočíta k mesačnému poplatku za používateľa) ²⁾	100,-	3.32,-

Popis služby	Cena (SKK)	Cena (EUR)
Neobmedzené volania - firma, OSK ¹⁾ (poplatok, ktorý sa pripočíta k mesačnému poplatku za používateľa) ²⁾	550,-	18.26,-

Popis služby	Cena (SKK)	Cena (EUR)
Neobmedzené volania - firma, OSK, ST ¹⁾ (poplatok, ktorý sa pripočíta k mesačnému poplatku za používateľa) ²⁾	700,-	23.24,-

¹⁾ Poplatok zahŕňa možnosť neobmedzených volaní do uvedeného smeru. Neobmedzené volania do siete spoločnosti Orange, ako aj do siete spoločnosti Slovak Telecom, a.s. zahŕňajú iba čisto hlasové volania na účastnícke telefónne čísla a nezahŕňajú hlasové volania na krátke čísla. Pod pojmom „neobmedzené volania“ sa rozumejú len čisto hlasové volania. Pod pojmom „OSK“ sa rozumie spoločnosť Orange, pod pojmom ST sa rozumie spoločnosť Slovak Telecom, a.s., pod pojmom „firma“ sa rozumie uzavretá skupina t.j. SIM karty, prostredníctvom ktorých sa poskytuje HVPS a PABX.

²⁾ Službu Neobmedzené volania sa spoločnosť Orange zaväzuje aktivovať najneskôr k prvému dňu zúčtovacieho obdobia, ktoré nasleduje po zúčtovacom období, v ktorom Účastník požiadal o aktiváciu služby Neobmedzené volania. V prípade, ak Účastník požiada o aktiváciu služby Neobmedzené volania neskôr ako v predposledný pracovný deň zúčtovacieho obdobia (prvé obdobie), spoločnosť Orange sa zaväzuje aktivovať mu službu Neobmedzené volania najneskôr v prvý deň zúčtovacieho obdobia (tretie obdobie), ktoré nasleduje po nasledujúcom zúčtovacom období (druhé obdobie) odo dňa žiadosti. Zmluvné strany sa dohodli, že z technických dôvodov v období medzi aktiváciou služby HVPS

a aktiváciou služby Neobmedzené volania na konkrétnej SIM karte sa Účastníkovi za hlasové volania z tejto SIM karty účtujú ceny uvedené v článku II tejto Prílohy (jedná sa najmä o prípady aktivácie novej SIM karty počas zúčtovacieho obdobia resp. prevod SIM karty z iného účastníka služieb).

3) Účastník berie na vedomie, že spoločnosť Orange sa zaväzuje v zmysle tejto Zmluvy poskytovať Neobmedzené volania na všetkých SIM kartách registrovaných na Účastníka súčasne, a teda nie je možné si aktivovať niektorý z programov Neobmedzené volania iba na niektoré SIM karty zaradené do HVPS, ak nie je v tejto Zmluve stanovené inak. Spoločnosť Orange sa však môže s Účastníkom dohodnúť, že na niektorých SIM kartách registrovaných na Účastníka nebude aktivovaná služba Neobmedzené volania. Účastník sa zaväzuje požiadať o aktiváciu jedného z troch programov Neobmedzených volaní pre každú jemu pridelenú SIM kartu zaradenú do HVPS (s výnimkou podľa predchádzajúcej vety). Účastník sa zároveň zaväzuje, že počas trvania tejto Zmluvy bude mať na všetkých svojich SIM kartách zaradených do HVPS aktivovaný jeden z programov Neobmedzených volaní, ak v tejto Zmluve nie je stanovené inak. V prípade, ak by Účastník napriek tomu mal na niektorej alebo na viacerých svojich SIM kartách aktivovaný iný program ako jeden z programov Neobmedzených volaní, ak tu nie je dohoda podľa druhej vety tejto poznámky, spoločnosť Orange je oprávnená mu bezodkladne po zistení tejto skutočnosti zmeniť takýto program na niektorý z programov Neobmedzených volaní.

2. Hovorné

3.1 Mobilné telefóny – národné hlasové volania

Silná prevádzka

Smer	Cena /min	Zľava	Cena pre Účastníka
Hlasové volania v rámci uzatvorenej skupiny			
Hlasové volania v rámci skupiny	1.50,- [0.0498,-EUR]	40%	0.90,- [0.0298,-EUR]
Hlasové volania mimo uzatvorenej skupiny			
Hlasové volania do siete spoločnosti Orange	3.50,- [0.1162,-EUR]	28%	2.52,- [0.0836,-EUR]
Hlasové volania do siete spoločnosti Slovak Telecom, a.s.	2.00,- [0.0664,-EUR]	10%	1.80,- [0.0597,-EUR]
Hlasové volania do iných mobilných telefónnych sietí	5.90,- [0.1598,-EUR]	17%	4.90,- [0.1626,-EUR]

Slabá prevádzka

Smer	Cena /min	Zľava	Cena pre Účastníka
Hlasové volania v rámci uzatvorenej skupiny			
Hlasové volania v rámci skupiny	1.50,- [0.0498,-EUR]	40%	0.90,- [0.0298,-EUR]
Hlasové volania mimo uzatvorenej skupiny			
Hlasová volania do siete spoločnosť Orange	2.50,- [0.0830,-EUR]	28%	1.80,- [0.0597,-EUR]
Hlasové volania do siete spoločnosti Slovak Telecom, a.s.	1.50,- [0.0498,-EUR]	10%	1.35,- [0.0448,-EUR]
Hlasové volania do iných mobilných telefónnych sietí	5.90,- [0.1598,-EUR]	17%	4.90,- [0.1626,-EUR]

3.2 Hlasové volania z PABX – národné volania

Uvedené ceny platia nad rámec predplatených minút podľa smerovania volaní.

Silná prevádzka

Smer	Cena / min	Zľava	Cena pre účastníka
Hlasové volania v rámci uzatvorenej skupiny			
Hlasové volania v rámci skupiny	1.50,- [0.0498,-EUR]	40%	0.90,- [0.0298,-EUR]
Hlasové volania mimo uzatvorenej skupiny			
Hlasové volania do siete spoločnosti Orange	4.50,- [0.1494,-EUR]	24%	3.42,- [0.1135,-EUR]
Hlasové volania do siete spoločnosti Slovak Telecom, a.s.	2.00,- [0.0664,-EUR]	10%	1.80,- [0.0597,-EUR]
Hlasové volania do iných mobilných telefónnych sietí	7.20,- [0.2389,-EUR]	30%	4.90,- [0.1626,-EUR]

Slabá prevádzka

Smer	Cena / min	Zľava	Cena pre účastníka
Hlasové volania v rámci uzatvorenej skupiny			
Hlasové volania v rámci skupiny	1.50,- [0.0498,-EUR]	40%	0.90,- [0.0298,-EUR]
Hlasové volania mimo uzatvorenej skupiny			
Hlasové volania do siete spoločnosti Orange	4.50,- [0.1494,-EUR]	24%	3.42,- [0.1135,-EUR]
Hlasové volania do siete spoločnosti Slovak Telecom, a.s.	1.50,- [0.0498,-EUR]	10%	1.35,- [0.0448,-EUR]
Hlasové volania do iných mobilných telefónnych sietí	7.20,- [0.2389,-EUR]	30%	4.90,- [0.1626,-EUR]

3.3 Ceny medzinárodných hlasových volaní

Ceny medzinárodných hlasových volaní sú platné pre všetky hlasové volania z mobilných telefónov a na volania z klapiek účastníckych PABX nad rámec predplatených minút pre volania do uvedených zón.

Zóna	Cena / min	Zľava	Cena pre účastníka
EURO: Česká republika, Maďarsko, Nemecko, Poľsko, Rakúsko, Belgicko, Dánsko, Fínsko, Francúzsko, Holandsko, Írsko, Luxembursko, Portugalsko, Litva, Španielsko, Taliansko, Veľká Británia a Severné Írsko, Švédsko, Grécko, Slovinsko, Cyprus, Estónsko, Lotyšsko, Malta	4.20,- [0.1394,-EUR]	40%	2.52,- [0.0836,-EUR]
EURO MT: Česká republika, Maďarsko, Nemecko, Poľsko, Rakúsko, Belgicko, Dánsko, Fínsko, Francúzsko, Holandsko, Írsko, Luxembursko, Portugalsko, Litva, Španielsko, Taliansko, Veľká Británia a Severné Írsko, Švédsko, Grécko, Slovinsko, Cyprus, Estónsko, Lotyšsko, Malta	9.20,- [0.3054,-EUR]	37%	5.80,- [0.1925,-EUR]
Zóna 1	5.80,- [0.1925,-EUR]	0%	5.80,- [0.1925,-EUR]
Zóna 2	9.80,- [0.3253,-EUR]	0%	9.80,- [0.3253,-EUR]
Zóna 3	16.80,- [0.5577,-EUR]	0%	16.80,- [0.5577,-EUR]
Zóna 4	22.80,- [0.7568,-EUR]	0%	22.80,- [0.7568,-EUR]
Zóna 5	38.80,- [1.2879,-EUR]	0%	38.80,- [1.2879,-EUR]
Zóna 6	12.80,- [0.4249,-EUR]	0%	12.80,- [0.4249,-EUR]

Silná prevádzka

Smer	Cena / min	Zľava	Cena po zľavách
Hlasové volania v rámci uzatvorenej skupiny			
Hlasové volania v rámci skupiny	1.50,- [0.0498,-EUR]	40%	0.90,- [0.0298,-EUR]
Hlasové volania mimo uzatvorenej skupiny			
Hlasové volania do siete spoločnosti Orange	4.50,- [0.1494,-EUR]	24%	3.42,- [0.1135,-EUR]
Hlasové volania do siete spoločnosti Slovak Telecom, a.s.	2.00,- [0.0664,-EUR]	10%	1.80,- [0.0597,-EUR]
Hlasové volania do iných mobilných telefónnych sietí	7.20,- [0.2389,-EUR]	30%	4.90,- [0.1626,-EUR]

Slabá prevádzka

Smer	Cena / min	Zľava	Cena po zľavách
Hlasové volania v rámci uzatvorenej skupiny			
Hlasové volania v rámci skupiny	1.50,- [0.0498,-EUR]	40%	0.90,- [0.0298,-EUR]
Hlasové volania mimo uzatvorenej skupiny			
Hlasové volania do siete spoločnosti Orange	4.50,- [0.1494,-EUR]	24%	3.42,- [0.1135,-EUR]
Hlasové volania do siete spoločnosti Slovak Telecom, a.s.	1.50,- [0.0498,-EUR]	10%	1.35,- [0.0448,-EUR]
Hlasové volania do iných mobilných telefónnych sietí	7.20,- [0.2389,-EUR]	30%	4.90,- [0.1626,-EUR]

3.3 Ceny medzinárodných hlasových volaní

Ceny medzinárodných hlasových volaní sú platné pre všetky hlasové volania z mobilných telefónov a na volania z klapiek účastníckych PABX nad rámec predplatených minút pre volania do uvedených zón.

Zóna	Cena / min	Zľava	Cena po zľavách
EURO: Česká republika, Maďarsko, Nemecko, Poľsko, Rakúsko, Belgicko, Dánsko, Fínsko, Francúzsko, Holandsko, Írsko, Luxembursko, Portugalsko, Litva, Španielsko, Taliansko, Veľká Británia a Severné Írsko, Švédsko, Grécko, Slovinsko, Cyprus, Estónsko, Lotyšsko, Malta	4.20,- [0.1394,-EUR]	40%	2.52,- [0.0836,-EUR]
EURO MT: Česká republika, Maďarsko, Nemecko, Poľsko, Rakúsko, Belgicko, Dánsko, Fínsko, Francúzsko, Holandsko, Írsko, Luxembursko, Portugalsko, Litva, Španielsko, Taliansko, Veľká Británia a Severné Írsko, Švédsko, Grécko, Slovinsko, Cyprus, Estónsko, Lotyšsko, Malta	9.20,- [0.3054,-EUR]	37%	5.80,- [0.1925,-EUR]
Zóna 1	5.80,- [0.1925,-EUR]	0%	5.80,- [0.1925,-EUR]
Zóna 2	9.80,- [0.3253,-EUR]	0%	9.80,- [0.3253,-EUR]
Zóna 3	16.80,- [0.5577,-EUR]	0%	16.80,- [0.5577,-EUR]
Zóna 4	22.80,- [0.7568,-EUR]	0%	22.80,- [0.7568,-EUR]
Zóna 5	38.80,- [1.2879,-EUR]	0%	38.80,- [1.2879,-EUR]
Zóna 6	12.80,- [0.4249,-EUR]	0%	12.80,- [0.4249,-EUR]

ČLÁNOK II
Ceny HVPS pre Účastníka v prípade porušenia Zásad správneho využívania Služieb

Úvod

Tento Článok II obsahuje ceny jednotlivých kategórií čisto hlasových volaní a náklady na zriadenie elektronickej komunikačnej služby HVPS.

3. 1. Jednorazové platby

Popis služby	Cena	Zľava	Cena pre Účastníka (SKK)	Cena pre Účastníka (EUR)
Zriadenie služby HVPS pre Účastníka	750.000,-	0%	750.000,-	24.895,44

4. Mesačné platby:

Popis služby	Cena	Zľava	Cena pre Účastníka (SKK)	Cena pre Účastníka (EUR)
Mesačný poplatok za HVPS používateľa	150,- / používateľ	0%	150,- / používateľ	4.98,- / používateľ

Popis služby	Cena	Zľava	Cena pre Účastníka (SKK)	Cena pre Účastníka (EUR)
Poplatok za prenajatý okruh 2 Mbit/s			16 400,-	544,38,-

2. Hovorné

3.1 Mobilné telefóny – národné hlasové volania

Silná prevádzka

Smieť	Cena / min	Zľava	Cena pre Účastníka
Hlasové volania v rámci uzatvorenej skupiny			
Hlasové volania v rámci skupiny	1.50,- [0.0498,-EUR]	0%	1.50,- [0.0498,-EUR]
Hlasové volania mimo uzatvorenej skupiny			
Hlasové volania do siete spoločnosti Orange	3.50,- [0.1162,-EUR]	0%	3.50,- [0.1162,-EUR]
Hlasové volania do siete spoločnosti Slovak Telecom, a.s.	2.00,- [0.0664,-EUR]	0%	2.00,- [0.0664,-EUR]
Hlasové volania do iných mobilných telefónnych sietí	5.90,- [0.1598,-EUR]	0%	5.90,- [0.1598,-EUR]

Slabá prevádzka

Smieť	Cena / min	Zľava	Cena pre Účastníka
Hlasové volania v rámci uzatvorenej skupiny			
Hlasové volania v rámci skupiny	1.50,- [0.0498,-EUR]	0%	1.50,- [0.0498,-EUR]
Hlasové volania mimo uzatvorenej skupiny			
Hlasové volania do siete spoločnosti Orange	2.50,- [0.0830,-EUR]	0%	2.50,- [0.0830,-EUR]
Hlasové volania do siete spoločnosti Slovak Telecom, a.s.	1.50,- [0.0498,-EUR]	0%	1.50,- [0.0498,-EUR]
Hlasové volania do iných mobilných telefónnych sietí	5.90,- [0.1598,-EUR]	0%	5.90,- [0.1598,-EUR]

3.2 Hlasové volania z PABX – národné hlasové volania

Uvedené ceny platia nad rámec predplatených minút podľa smerovania volaní.

Silná prevádzka

Smer	Cena / min	Zľava	Cena po zľavách
Hlasové volania v rámci uzatvorenej skupiny			
Hlasové volania v rámci skupiny	1.50,- [0.0498,-EUR]	0%	1.50,- [0.0498,-EUR]
Hlasové volania mimo uzatvorenej skupiny			
Hlasové volania do siete spoločnosti Orange	4.50,- [0.1494,-EUR]	0%	4.50,- [0.1494,-EUR]
Hlasové volania do siete spoločnosti Slovak Telecom, a.s.	2.00,- [0.0664,-EUR]	0%	2.00,- [0.0664,-EUR]
Hlasové volania do iných mobilných telefónnych sietí	7.20,- [0.2389,-EUR]	0%	7.20,- [0.2389,-EUR]

Slabá prevádzka

Smer	Cena / min	Zľava	Cena po zľavách
Hlasové volania v rámci uzatvorenej skupiny			
Hlasové volania v rámci skupiny	1.50,- [0.0498,-EUR]	0%	1.50,- [0.0498,-EUR]
Hlasové volania mimo uzatvorenej skupiny			
Hlasové volania do siete spoločnosti Orange	4.50,- [0.1494,-EUR]	0%	4.50,- [0.1494,-EUR]
Hlasové volania do siete spoločnosti Slovak Telecom, a.s.	1.50,- [0.0498,-EUR]	0%	1.50,- [0.0498,-EUR]
Hlasové volania do iných mobilných telefónnych sietí	7.20,- [0.2389,-EUR]	0%	7.20,- [0.2389,-EUR]

3.3 Ceny medzinárodných hlasových volaní

Ceny medzinárodných volaní sú platné pre všetky čisto hlasové volania z mobilných telefónov a na čisto hlasové volania z klapiek účastníckych PABX nad rámec predplatených minút pre volania do uvedených zón.

Zóna	Cena / min	Zľava	Cena po zľavách
EURO: Česká republika, Maďarsko, Nemecko, Poľsko, Rakúsko, Belgicko, Dánsko, Fínsko, Francúzsko, Holandsko, Írsko, Luxembursko, Portugalsko, Litva, Španielsko, Taliansko, Veľká Británia a Severné Írsko, Švédsko, Grécko, Slovinsko, Cyprus, Estónsko, Lotyšsko, Malta	4.20,- [0.1394,-EUR]	0%	4.20,- [0.1394,-EUR]
EURO MT: Česká republika, Maďarsko, Nemecko, Poľsko, Rakúsko, Belgicko, Dánsko, Fínsko, Francúzsko, Holandsko, Írsko, Luxembursko, Portugalsko, Litva, Španielsko, Taliansko, Veľká Británia a Severné Írsko, Švédsko, Grécko, Slovinsko, Cyprus, Estónsko, Lotyšsko, Malta	9.20,- [0.3054,-EUR]	0%	9.20,- [0.3054,-EUR]
Zóna 1	5.80,- [0.1925,-EUR]	0%	5.80,- [0.1925,-EUR]
Zóna 2	9.80,- [0.3253,-EUR]	0%	9.80,- [0.3253,-EUR]
Zóna 3	16.80,- [0.5577,-EUR]	0%	16.80,- [0.5577,-EUR]
Zóna 4	22.80,- [0.7568,-EUR]	0%	22.80,- [0.7568,-EUR]
Zóna 5	38.80,- [1.2879,-EUR]	0%	38.80,- [1.2879,-EUR]
Zóna 6	12.80,- [0.4249,-EUR]	0%	12.80,- [0.4249,-EUR]

ČLÁNOK III

Osobitné zľavy z cien verejných telefónnych služieb

Tento Článok obsahuje osobitné zľavy z cien verejných telefónnych služieb poskytovaných Účastníkovi spoločnosťou Orange na základe Zmluvy.

Druhy a rozsah zliav	Zľava sa poskytuje na (predmet zľavy)	Výška zľavy v %	Začiatok účinnosti poskytovania zľavy	Dĺžka obdobia poskytovania zľavy
Aktivácia účastníckych balíkov	Aktivačný poplatok	99%	podľa účinnosti RZ	po dobu platnosti RZ
Roaming	zábezpeka	100%	podľa účinnosti RZ	po dobu platnosti RZ
Clip	Aktivačný poplatok	99%	podľa účinnosti RZ	po dobu platnosti RZ
Správa firemnej komunikácie	Aktivačný poplatok	99%	podľa účinnosti RZ	po dobu platnosti RZ
Európsky roaming	Mesačný poplatok	99%	podľa účinnosti RZ	počas platnosti služby
Mobilný Orange Internet Premium	Mesačný poplatok	10%	podľa účinnosti RZ	po dobu platnosti RZ
Orange Internet Expres	Mesačný poplatok	18%	podľa účinnosti RZ	po dobu platnosti RZ

1. Spoločnosť Orange poskytne Účastníkovi rezerváciu číselného radu na obdobie 6 mesiacov od podpisu Zmluvy a určí Účastníkovi samostatného agenta oddelenia služieb zákazníkom. Účastník sa zaväzuje, že, pokiaľ sa so spoločnosťou Orange nedohodne inak, všetky úkony voči spoločnosti Orange (napr. aktivácie nových SIM kariet, zmeny služieb a pod.) vykonávané v zmysle tejto Zmluvy alebo zmlúv o pripojení uzavretých so spoločnosťou Orange bude vykonávať prostredníctvom agenta určeného spoločnosťou Orange podľa predchádzajúcej vety.
2. Zľavy z cien služieb na v tabuľke taxatívne vymenované druhy služieb sa budú poskytovať, tak na tie z nich, ktoré Účastník už aktívne používa ku dňu nadobudnutia platnosti Zmluvy, ako aj na tie nové z nich, pre aktiváciu ktorých sa Účastník rozhodne v dobe jej platnosti.
3. Začiatok účinnosti poskytovania zliav z cien služieb a iných zvýhodnení podľa tohto Článku tejto prílohy sa viaže pri už aktivovaných službách na prvé zúčtovacie obdobie bezprostredne nasledujúce po nadobudnutí platnosti zmluvy; pri uzavretí novej zmluvy o pripojení alebo požiadaní o poskytovanie služby, na to prvé zúčtovacie obdobie podľa takejto zmluvy alebo žiadosti, od ktorého sa uskutoční ich aktivácia.
4. Ak pre nesplnenie v Zmluve dohodnutých podmienok alebo z iných dôvodov dôjde k zániku platnosti Zmluvy pred uplynutím doby, na ktorú sa dohodla, zanikne Účastníkovi nárok na všetky druhy zliav, ktoré sa mu podľa nej poskytovali v celom rozsahu dohodnutom v tomto Článku tejto Prílohy, a to k poslednému dňu toho zúčtovacieho obdobia, v ktorom Zmluva zanikne.
5. Zmluvné strany sa dohodli, že ak je v tejto Prílohe alebo v Zmluve medzi nimi v akejkoľvek forme dohodnutá zľava z ceny niektorej roamingovej služby (vrátane zliav týkajúcich sa cien za služby konkrétneho zahraničného roamingového partnera spoločnosti Orange), v dôsledku uplatnenia ktorej sa konečná cena služby pre Účastníka oproti štandardnej výške tejto ceny pre bežného zákazníka (ďalej len „štandardná cena“) zníži na zmluvnými stranami dohodnutú úroveň, spoločnosť Orange je v prípade akéhokoľvek zníženia štandardnej ceny (uvedenej v platnom Cenníku služieb spoločnosti Orange), ktorej sa takáto zľava týka, ktoré nastane v období platnosti a účinnosti tejto Zmluvy, oprávnená jednostranne zmeniť percentuálnu výšku zľavy v zmysle tejto Prílohy takým spôsobom, že konečná cena pre Účastníka (t.j. cena po uplatnení zľavy) za dotknutú službu bude po takomto znížení štandardnej ceny rovnaká ako konečná cena tejto služby pre Účastníka po uplatnení zľavy pred dotknutým znížením ceny uskutočneným vo vyššie uvedenom období. Pokiaľ by však štandardná cena po niektorom takomto znížení bola nižšia ako konečná cena dotknutej služby po uplatnení zľavy, ktorá bola upravovaná spoločnosťou Orange v zmysle predchádzajúcej vety, Účastníkovi bude účtovaná

štandardná cena predmetnej služby po jej znížení. Štandardné ceny roamingových služieb sú uvedené v príslušnej sekcii internetovej stránky www.orange.sk, zaoberajúcej sa roamingovými službami.

6. Zmluvné strany týmto berú na vedomie, že aktuálna výška konečnej ceny konkrétnej vybranej roamingovej služby pre Účastníka (t.j. cena po uplatnení percentuálnej zľavy na štandardnú cenu konkrétnej roamingovej služby, uvedenej v tabuľke v článku II tejto Prílohy) je uvedená v nižšie uvedenej tabuľke. V prípade ďalšieho zníženia štandardnej ceny počas platnosti tejto Zmluvy sa zmluvné strany dohodli, že spoločnosť Orange bude postupovať v zmysle predchádzajúceho bodu, a to (i) buď jednostranne zmení percentuálnu výšku zľavy a Účastníkovi bude účtovať takto upravenú konečnú cenu služby v zmysle predchádzajúceho bodu, alebo (ii), pokiaľ by štandardná cena po takomto znížení bola nižšia ako konečná cena dotknutej služby po uplatnení zľavy, ktorá bola upravovaná spoločnosťou Orange v zmysle bodu 5 tohto Článku III Prílohy, Účastníkovi bude účtovaná štandardná cena predmetnej služby po jej znížení.

Druh služby	Zľava sa poskytuje na (predmet zľavy)	Cena v Sk bez DPH	Začiatok účinnosti poskytovania zľavy	Dĺžka obdobia poskytovania zľavy
EU ROAMING, Zóna 1	Odhádzajúce hovory	13,95	najbližšie fa obdobie	po dobu platnosti Zmluvy
EU ROAMING, Zóna 1	Prichádzajúce hovory	6,65	najbližšie fa obdobie	po dobu platnosti Zmluvy
EU ROAMING	Mesačný poplatok	1,99	najbližšie fa obdobie	Do ukončenia poskytovania služby

ČLÁNOK IV Spoločné ustanovenia

- Elektronické komunikačné služby (a ich ceny) neuvedené v tejto Prílohe**
 - Režim poskytovania elektronických komunikačných služieb neuvedených v Článkoch I až III tejto Prílohy sa riadi ustanoveniami VP a ceny za ich aktiváciu a poskytovanie sú účtované podľa aktuálneho cenníka služieb spoločnosti Orange.
 - Pokiaľ nie je v Článku I alebo II tejto Prílohy uvedené inak, riadi sa pre účtovanie cien za poskytovanie služby medzinárodné volania zaraďovanie jednotlivých území do cenových zón ustanoveniami aktuálneho cenníka služieb spoločnosti Orange, ktorý tvorí súčasť zmluvy o pripojení uzatváranej na poskytovanie verejnej telefónnej služby.
 - V osobitnej dohode zmluvných strán o cenách niektorých služieb, ktorá je obsiahnutá v ustanoveniach tejto Prílohy, ako aj iných ustanoveniach Zmluvy, sú zahrnuté len ceny tých služieb, ktoré sú vyslovne uvedené v tejto prílohe. Pod pojmom „volanie“ (prípadne „hovor“) sa na účely stanovenia ceny konkrétnej služby rozumie čisto hlasové volanie, ktorého súčasťou nie je prenos snímky, video sekvencie, on line záberu volaného a/alebo volajúceho Účastníka alebo iná vyššia úroveň služieb oproti bežnému čistému hlasovému volaniu. Súčasťou tejto osobitnej dohody o cenách nie sú ceny za osobitné druhy volaní, ktoré oproti bežnému čisto hlasovému volaniu (za čisto hlasové volanie (v prílohe tiež „hlasové volanie“) sa považuje volanie, ako sa čo do rozsahu služby toto poskytuje resp. poskytovalo prostredníctvom technológie GSM v mobilnej telefónnej sieti spoločnosti Orange) v sebe zahŕňujú aj inú zložku, ktorá podstatne zvyšuje rozsah alebo kvalitu volania (napríklad video hovor alebo iné obdobné služby). Ceny týchto osobitných druhov volaní, pokiaľ ich spoločnosť Orange poskytuje, nie sú predmetom tejto Zmluvy a sú uvedené v platnom cenníku služieb spoločnosti Orange.
- Všetky ceny v tejto Prílohe sú uvedené v SKK bez DPH a v EUR bez DPH, pokiaľ výslovne nie je uvedené inak. Pod pojmom „používateľ“ sa rozumie SIM karta, ktorej prostredníctvom sa poskytuje služba. Pod pojmom „mobilný telefón“ sa v tejto prílohe rozumejú SIM karty, prostredníctvom ktorých sa poskytuje HVPS, pričom za mobilný telefón sa nepovažuje PABX.
- Silná prevádzka** – od 8:00h do 18:00h, **Slabá prevádzka** – od 18:00h do 8:00h, **víkend, sviatok**

Príloha č.3
k Zmluve o poskytovaní elektronickej komunikačnej služby Hlasová
Virtuálna Privátna Sieť č. ■
o kvalite poskytovanej služby

Prvá časť
Úvodné ustanovenia

Článok 1

Predmet úpravy

- 1) Táto Príloha o kvalite poskytovanej služby (ďalej tiež „Príloha o SLA“) tvorí neoddeliteľnú časť Zmluvy o poskytovaní elektronickej komunikačnej služby Hlasová Virtuálna Privátna Sieť (ďalej tiež „Zmluva“).
- 2) Predmetom tejto Prílohy o SLA je úprava práv a povinností spoločnosti Orange Slovensko, a.s. (ďalej len „poskytovateľ“) a účastníka súvisiacich s kvalitatívnymi parametrami telekomunikačného okruhu spájajúceho pobočkovú ústredňu účastníka a sieť poskytovateľa, ktorý je súčasťou služby HVPS. Príloha o SLA ďalej definuje
 - a) záväzky poskytovateľa v podobe garancie kvalitatívnych parametrov služby,
 - b) procesy a činnosti súvisiace s nahlasovaním a odstraňovaním porúch,
 - c) procesy a činnosti súvisiace s plánovanými prácami.

Článok 2

Definícia a výklad použitých pojmov

- 1) **„bod pripojenia“** (ďalej tiež „POI“ – Point of Interconnection) je koncový bod siete poskytovateľa, v ktorom sa účastníkovi poskytuje pripojenie k sieti poskytovateľa. Tento bod je tvorený fyzickým rozhraním s funkčnými, mechanickými, elektrickými a protokolovými vlastnosťami, ktoré umožňujú pripojenie ústredne účastníka k sieti poskytovateľa. Pre službu HVPS je bod pripojenia rozhranie PRI na konci prístupového okruhu inštalovanom v priestoroch účastníka a je definované v prílohe č. 1.
- 2) **„doba odstránenia poruchy“** (ďalej tiež „TTR“ – Time To Repair) je garantovaný parameter, definovaný ako maximálna doba trvania poruchy.
- 3) **„doba trvania poruchy“** (ďalej tiež „ T_{OUT} “) je parameter definovaný ako doba medzi časmi T_A a T_F , kde T_A je čas nahlásenia poruchy účastníkom a T_F je čas, kedy poskytovateľ informuje účastníka o odstránení poruchy alebo tiež $T_{OUT} = T_F - T_A$. V prípade nedostupnosti kontaktného bodu účastníka sa za čas T_F považuje čas prvého pokusu poskytovateľa o oznámenie odstránenia poruchy kontaktnému bodu účastníka. Pre účely výpočtov sa doba trvania poruchy udáva v celých minútach.
- 4) **„parametre SLA“** sú všetky parametre vyjadrujúce úroveň a kvalitu prístupového okruhu, definované v tejto prílohe o SLA.
- 5) **„porucha“** je stav prístupového okruhu, ktorý v dôsledku poruchovej udalosti znemožňuje telekomunikačný prenos medzi bodom pripojenia a sieťou poskytovateľa, čím účastníkovi znemožňuje riadne využívanie služby v dohodnutom rozsahu a v zmysle deklarovaných technických parametrov. Na obnovenie riadneho prevádzkového stavu je pritom nutné vykonať opravný zásah alebo iné prevádzkové opatrenie.
- 6) **„priestor účastníka“** je priestor, v ktorom sa nachádzajú zariadenia v správe poskytovateľa a ktorý je vo vlastníctve účastníka alebo v jeho oprávnenej držbe na základe nájomného, podnájomného alebo obdobného vzťahu,
- 7) **„prístupový okruh“** je telekomunikačný okruh spájajúci telefónnu ústredňu (MSC) poskytovateľa a bod pripojenia.

- 8) „**sieť poskytovateľa**“ je verejná elektronická komunikačná sieť prevádzkovaná poskytovateľom, prostredníctvom ktorej je poskytovaná služba HVPS.
- 9) „**sledované obdobie**“ je obdobie od prvého po posledný deň v kalendárnom mesiaci.

Článok 3

Rozsah zodpovednosti

- 1) Poskytovateľ zodpovedá za inštaláciu, prevádzku, údržbu a kvalitu všetkých technologických zariadení, prostredníctvom ktorých je služba poskytovaná, inštalovaných od bodu pripojenia v smere do siete poskytovateľa.
- 2) Účastník zodpovedá za inštaláciu, prevádzku, údržbu a kompatibilitu všetkých technologických zariadení inštalovaných od bodu pripojenia v smere do siete v správe účastníka.
- 3) Účastník zabezpečí poskytovateľovi alebo poskytovateľom splnomocneným osobám prístup ku všetkým zariadeniam v správe poskytovateľa, ktoré sa nachádzajú sa v priestoroch účastníka, pre potreby inštalácie, opravy alebo údržby technologických zariadení poskytovateľa.
- 4) Poskytovateľ nezodpovedá za poruchy a nedodržanie garantovaných parametrov SLA, ktoré vznikli v dôsledku nepredvídateľných a neodvrátiteľných udalostí nazývanými ako vyššia moc. Vyššia moc pre účely tohto dodatku znamená najmä:
 - a) prírodné alebo živelné pohromy,
 - b) teroristické útoky, explózie, závaly,
 - c) prerušenie alebo preseknutie optického kábla,
 - d) občianske nepokoje alebo povstania,
 - e) vojenské operácie alebo branná pohotovosť štátu,
 - f) obmedzenia a iné úkony štátnej alebo verejnej správy,
 - g) sábotáže, štrajky,
 - h) iné udalosti osobitnej intenzity, ak sú okolnosťami vylučujúcimi zodpovednosť podľa všeobecne záväzných právnych noriem Slovenskej republiky.
- 5) Poskytovateľ nezodpovedá za poruchy a nedodržanie garantovaných parametrov SLA spôsobené:
 - a) prerušením dodávok elektrickej energie pre zariadenia poskytovateľa umiestnené v priestoroch účastníka okrem prípadov ak si dodávku elektrickej energie zabezpečuje poskytovateľ vo vlastnej réžii,
 - b) nesprávnou alebo neoprávnenou manipuláciou so zariadením poskytovateľa zo strany účastníka,
 - c) neumožnením prístupu pracovníkov poskytovateľa alebo poskytovateľom splnomocnených pracovníkov k zariadeniam poskytovateľa inštalovaným v priestoroch účastníka,
 - d) neposkytnutím dostatočnej súčinnosti účastníkom pri opravnom alebo prevádzkovom zásahu poskytovateľa,
 - e) poruchou na vnútornom vedení v priestoroch účastníka, poruchou na vedení tretej strany alebo na zariadení, ktoré nie je v správe poskytovateľa.
 - f) neoprávneným zásahom tretej strany do zariadení a infraštruktúry v správe poskytovateľa.
- 6) Účastník nie je oprávnený bez súhlasu poskytovateľa využívať zariadenia vo vlastníctve a správe poskytovateľa nad rámec Zmluvy alebo v prospech tretích osôb.
- 7) Účastník sa zaväzuje uhradiť poskytovateľovi:
 - a) všetky náklady, ktoré vznikli poskytovateľovi pri opravných alebo prevádzkových zásahoch vykonaných v dôsledku porúch, za ktoré zodpovedá účastník;
 - b) všetky náklady, ktoré vznikli poskytovateľovi v dôsledku neopodstatneného hlásenia porúch účastníkom;
 - c) všetky škody a náklady, ktoré vznikli poskytovateľovi v dôsledku neoprávnených zásahov účastníka do zariadení vo vlastníctve a správe poskytovateľa a taktiež v prípadoch ak účastník umožní neoprávnený zásah tretím osobám.

Druhá časť

Závazok kvality

Článok 1

Prevádzka, monitorovanie a správa služby

- 1) Poskytovateľ zabezpečuje pre potreby prevádzky a údržby služby a za účelom včasnej a korektnej identifikácie poruchy nepretržité monitorovanie (dohľad) služby, a to 24 hodín denne a 7 dní v týždni.
- 2) Poskytovateľ ďalej zabezpečuje monitorovanie technických a kvalitatívnych parametrov služby so zabezpečením identifikácie nesúladu týchto parametrov s ich garantovanými alebo odporúčanými hodnotami s následnou možnosťou určiť príčinnú podstatu ich degradácie.
- 3) Poskytovateľ sa zaväzuje za dohodnutých podmienok zjednať nápravu tak, aby prístupový okruh spĺňal garantované parametre.

Článok 2

Garantované parametre SLA

- 1) Poskytovateľ garantuje dodržanie maximálnej hodnoty parametra TTR na úrovni 15 hodín.

Článok 3

Podmienky garancie parametrov SLA

- 1) Garantovaný parameter TTR sa vždy viaže ku konkrétnemu bodu pripojenia.
- 2) Do výpočtu parametra TTR sa nezapočítavajú časové periódy, počas ktorých došlo k prerušeniu prístupového okruhu v dôsledku plánovaných prác a porúch, za ktoré poskytovateľ nezodpovedá v zmysle Bodov 4 a 5, Článku 3, Prvej časti tejto prílohy o SLA.

Tretia časť Poruchy a plánované práce

Článok 1

Kontaktné miesta pre nahlasovanie porúch

- 1) Kontaktné miesto poskytovateľa pre nahlasovanie porúch a riešenie poruchových stavov je:
 - Zodpovedná osoba: Zákaznícka linka spoločnosti Orange Slovensko,
 - Telefónne číslo: 02/5851 5951,
 - Číslo mobilného telefónu: 0908/908 908, 0905/595 595 (908, alebo 595 zo siete Orange),
 - Číslo faxu: 02/5851 5856.
- 2) Účastník pred podpisom Zmluvy poskytne poskytovateľovi zoznam splnomocnených osôb oprávnených komunikovať s poskytovateľom. Tento zoznam musí obsahovať nasledujúce informácie:
 - Obchodné meno / meno a priezvisko účastníka,
 - Adresa účastníka,
 - IČO / DRČ / RČ,
 - Telefón, fax, e-mail,
 - Meno a priezvisko splnomocnenej osoby,
 - Heslo (Účastník prideli jednotlivým splnomocneným osobám heslo).
- 3) Každá zmena kontaktných informácií uvedených v bodoch 1 a 2 tohto článku musí byť druhej zmluvnej strane preukázateľne oznámená minimálne 2 pracovné dni pred touto zmenou.

- 4) Zákaznícka linka spoločnosti Orange Slovensko je dostupná nepretržite.

Článok 2

Postup pri riešení poruchových stavov

- 1) Ak poskytovateľ jednoznačne identifikuje poruchu v sieti poskytovateľa napr. pomocou dohľadovacieho systému, i bez jej predchádzajúceho nahlásenia účastníkom, vyvinie poskytovateľ maximálne úsilie na identifikáciu a odstránenie tejto poruchy tak, aby sa čo najskôr obmedzil dopad poruchy na koncového účastníka.
- 2) V prípade detekcie poruchy užívateľom, splnomocnená osoba účastníka telefonicky informuje o poruche kontaktné miesto poskytovateľa definované v článku 1 tejto časti. Táto informácia musí obsahovať nasledujúce údaje:
 - Obchodné meno / meno a priezvisko účastníka,
 - Meno a telefónne číslo nahlásujúcej splnomocnenej osoby účastníka,
 - Heslo pridelené nahlásujúcej splnomocnenej osobe účastníka,
 - Jednoznačný identifikátor bodu pripojenia pridelený poskytovateľom (B2B kód),
 - Popis poruchy, dátum a čas jej výskytu.
- 3) Po nahlásení poruchy účastníkom zaznamená zodpovedná osoba poskytovateľa toto hlásenie spolu s časom nahlásenia poruchy do interného informačného systému poskytovateľa a prideli poruche evidenčné číslo, ktoré bude použité pri všetkých ďalších kontaktoch súvisiacich s danou poruchou.
- 4) Za začiatok doby trvania poruchy sa považuje čas nahlásenia poruchy účastníkom.
- 5) Ak poskytovateľ pri identifikácii účastníkom nahlásenej poruchy zistí, že sa nejedná o poruchu, za ktorú je v zmysle Článku 3 Prvej časti tejto prílohy zodpovedný poskytovateľ, potom sa čas nahlásenia poruchy účastníkom nepovažuje za začiatok poruchy.
- 6) Poskytovateľ je oprávnený v prípade potreby požiadať účastníka o pomoc a súčinnosť pri riešení poruchy najmä za účelom detekcie príčin poruchy.
- 7) Akékoľvek omeškanie v odstraňovaní poruchy, ktoré vzniklo v dôsledku odmietnutia alebo neposkytnutia dostatočnej súčinnosti zo strany účastníka alebo v dôsledku neumožnenia prístupu pracovníkov poskytovateľa alebo poskytovateľom splnomocnených pracovníkov k zariadeniam poskytovateľa inštalovaným v priestoroch účastníka, sa nebude započítavať do doby trvania poruchy.
- 8) Poskytovateľ je po nahlásení poruchy účastníkom povinný bez zbytočného odkladu začať vykonávať aktivity spojené s identifikáciou a odstraňovaním poruchy tak, aby boli dodržané garantované parametre SLA definované v druhej časti tejto prílohy o SLA.
- 9) Poskytovateľ sa zaväzuje vyvinúť maximálne úsilie na bezodkladné diagnostikovanie poruchy, riadenie a koordináciu opravného zásahu tak, aby v maximálnej možnej miere obmedzil dopad poruchy na účastníka.
- 10) Po odstránení poruchy oprávnený pracovník poskytovateľa telefonicky informuje kontaktné miesto účastníka, že porucha bola odstránená a prístupový okruh je v riadnom prevádzkovom stave. Táto informácia musí obsahovať nasledujúce údaje:
 - Meno a telefónne číslo oprávneného pracovníka poskytovateľa, ktorý informuje o konci poruchy,
 - Evidenčné číslo poruchy (ak o to účastník požiada),
 - Jednoznačný identifikátor bodu pripojenia pridelený poskytovateľom (B2B kód),
 - Čas odstránenia poruchy (ak o to účastník požiada).

Ak je funkčnosť prístupového okruhu účastníkom preverená, tak splnomocnená osoba účastníka preberajúca hlásenie o odstránení poruchy potvrdí:

- Čas odstránenia poruchy,
- Meno a telefónne číslo splnomocnenej osoby účastníka, ktorý potvrdzuje odstránenie poruchy,
- Obnovenie prevádzky prístupového okruhu.

Ak účastník po preverení zistí, že porucha pretrváva, tak splnomocnená osoba účastníka o tejto skutočnosti opätovne telefonicky informuje kontaktné miesto poskytovateľa.

Článok 3 Plánované práce

- 1) Z dôvodu zabezpečenia čo najvyššej technickej úrovne a kvality prístupového okruhu poskytovateľ vykonáva pravidelnú údržbu použitej technológie, prostredníctvom ktorej je prístupový okruh technicky realizovaný. Tieto práce sú definované ako plánované práce a môžu spôsobiť dočasné prerušenie prístupového okruhu.
- 2) Všetky plánované práce budú vykonávané striktnie podľa interných predpisov a pravidiel poskytovateľa tak, aby bol v čo najväčšej miere obmedzený dopad na služby poskytované účastníkovi.
- 3) Účastník pred podpisom Zmluvy poskytne poskytovateľovi zoznam splnomocnených osôb oprávnených prijímať ohlásenie plánovaných prác a vyjadrovať sa k plánovaným prácam, ak sa tento zoznam líši od zoznamu podľa článku 1 tejto časti. Tento zoznam musí obsahovať nasledujúce informácie:
 - Obchodné meno / meno a priezvisko účastníka,
 - Adresa účastníka,
 - IČO / DRČ / RČ,
 - Telefón, fax, e-mail,
 - Meno a priezvisko splnomocnenej osoby,
 - Heslo (Účastník pridelí jednotlivým splnomocneným osobám heslo).
- 4) V prípade plánovanej práce, ktorá by mohla zapríčiniť dočasné prerušenie prístupového okruhu, poskytovateľ informuje účastníka o takomto postupe najneskôr 4 kalendárne dni pred termínom plánovanej práce.
- 5) Účastník má právo vyjadriť sa (súhlasne, alebo odmietavo) k plánovanej práci najneskôr do 2 kalendárnych dní odo dňa, kedy bol poskytovateľom o plánovanej práci informovaný.

Článok 4 Preverovanie osôb

- 1) Poskytovateľ berie na vedomie, že vstup do areálu účastníka sa riadi osobitným režimom a vstup osôb do areálu podlieha schváleniu Úradu na ochranu ústavných činiteľov SR.
- 2) Z dôvodu uvedeného v predošlom bode je poskytovateľ povinný oznámiť s dostatočným predstihom kontaktné údaje poverených osôb (meno, priezvisko, dátum narodenia), ktoré budú realizovať činnosti vyplývajúce a/ alebo súvisiace so Zmluvou v priestoroch účastníka, resp. Úradu vlády SR.
- 3) Účastník si vyhradzuje právo nevpustiť poverené osoby podľa predchádzajúceho bodu do priestorov Objednávateľa, resp. Úradu vlády SR, ak vstup takýchto osôb neschváli Úrad na ochranu ústavných činiteľov SR, pričom dôvod neschválenia nie je povinný uviesť; o tejto skutočnosti informuje účastník poskytovateľa bez zbytočného odkladu. Poskytovateľ je namiesto takýchto osôb povinný zabezpečiť náhradu.